

2018年3月

お客様各位

岐阜県関市千疋2002
株式会社イマオコーポレーション
機工本部

製品仕様変更のご案内

拝啓 早春の候、貴社ますますご盛栄のこととお喜び申し上げます。

平素は格別のご高配を賜り、厚く御礼申し上げます。

さて、この度下記の製品におきまして、製造元より仕様変更の連絡が入り、やむを得ず仕様変更をさせていただくこととなりましたので、ご案内申し上げます。

ご迷惑をお掛けすることとは存じますが、何卒事情をご賢察の上、ご了承くださいますようお願い申し上げます。

敬具

記

<対象製品>

品名：エルゴ アジャストクランプ レバー

品番：EALA 全品番

カタログ掲載ページ：標準機械部品・標準治具 2017-2019 カタログ 166～167 ページ

<仕様変更内容>

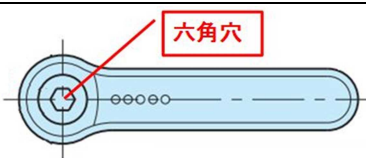
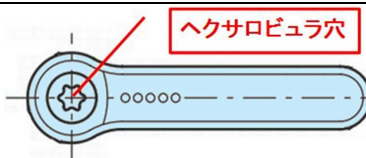
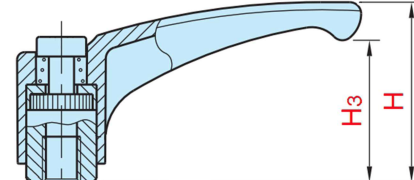
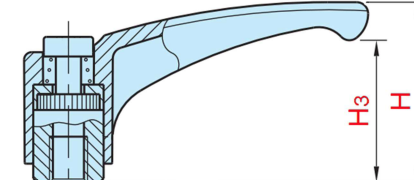
項目	変更前	変更後
品名	エルゴアジャストクランプレバー (六角穴付)	エルゴアジャストクランプレバー (ヘキサロビュラ穴付)
ショルダーボルト の 穴形状		
寸法変更 (R=78 サイズのみ)		
EALA EALA-SUS	78A 78B 78C	
	H=46.5、H ₃ =36.5	H=45、H ₃ =35

なお、品番および価格に変更はございません。

<切替時期>

現仕様の在庫がなくなり次第、順次新仕様に切替えさせていただきます。

以上