

# SNDEP-CM

# コントロールモニター

標準 在庫品 



ハウジング  
プラスチック

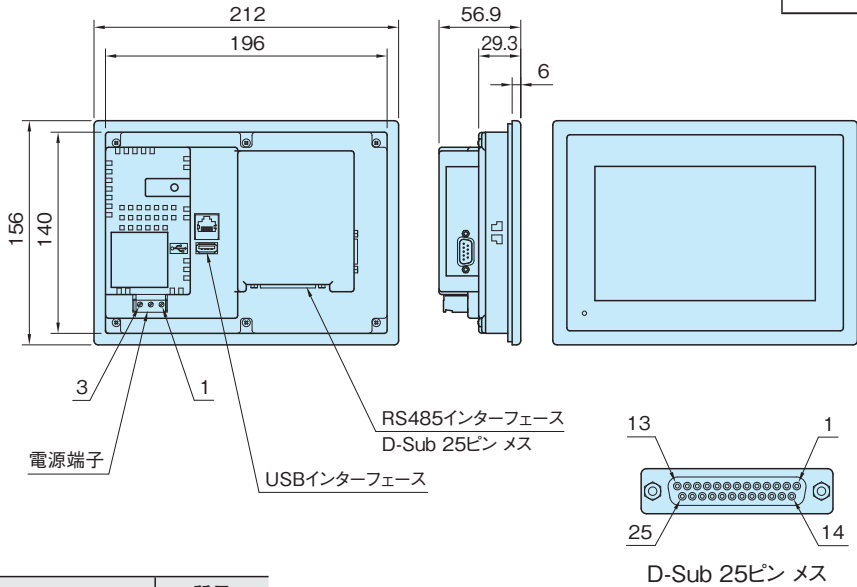

品番	質量 (kg)
SNDEP-CM	1.3

## 特長

- ・アシストインジケータの制御 / 監視ができます。
- ・直感的なタッチスクリーンユーザー インターフェースで、素早く段取り替えができます。
- ・インジケータ(入出力モジュール含む)は、31台まで接続可能です。
- ・RS485とUSBインターフェースを装備しています。

## 付属品

取付金具…6個

## 注意事項

- ・USBインターフェースは、通信には使用できません。ログの書き出し、設定情報の読み書き、ソフトウェアの更新に使用します。
- ・電源ケーブルは、別途お客様にてご用意ください。

## 使用例・使用方法

操作方法につきましては、取扱説明書をご覧ください。

### ■取付方法

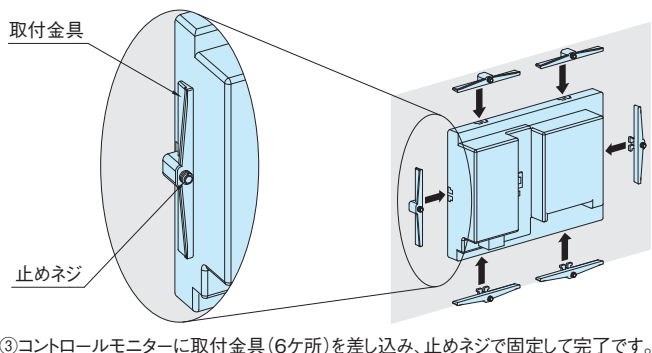
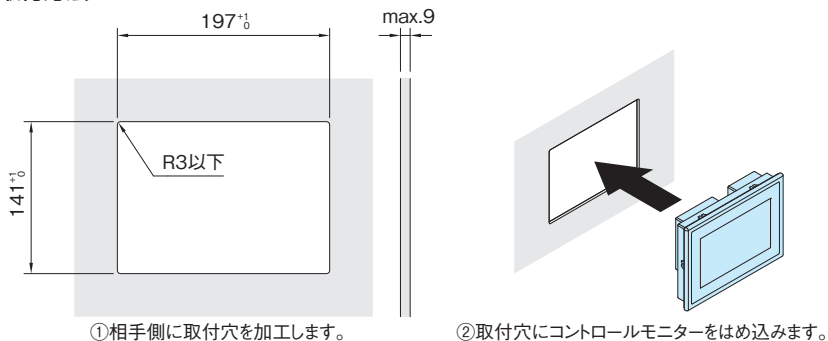

### 技術データ

ディスプレイ	サイズ	7インチ TFT ワイドタッチスクリーン
	解像度	800×480
	カラー	65536色
	背景照明	LEDバックライト
電源電圧	DC11～36V	
消費電力	12W	
使用温度	0°C～50°C	
保管温度	-20°C～60°C	
使用湿度	10%～90%(結露なきこと)	
保護等級	前面:IP65 裏面:IP20	
耐衝撃性	15G、11ms	
耐振性	9～150Hz、9.8m/s <sup>2</sup> 、X、Y、Z	

### ■ピン配置

電源端子	ピン
+VDC	1
GND	2
PE	3

D-Sub 25ピン メス	ピン
GND	1, 7
TxRx+	12
TxRx-	13
N.C.	2～ 6
	8～11
	14～25