

# SHKP

# デジタル ダイアル ハンドル車

標準 **在庫品**

**RCS**

材質の特性  
P.2231

追加加工可

軸穴加工  
P.2206

**IMAO**

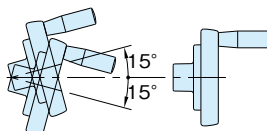
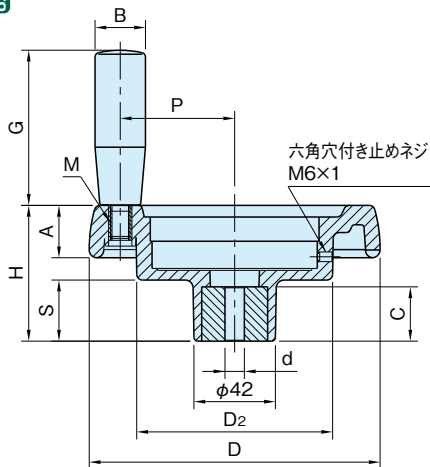

注) 本製品にはインジケータは含まれておりません。 インジケータ取付時の取付角度範囲

ハンドル車	インサート	握り
ポリアミド(6ナイロン) ブラック	SUM22L 亜鉛メッキ	フェノール樹脂 ブラック

品番	D	d		H	A	C	D <sub>2</sub>	S	B	G	M	P	質量 (g)
		下穴径	最大注)										
SHKP13	130	7	26	66	24	24	98	28.5	23	65	M 8×1.25	54	425
SHKP15	150			70	27	28	101	31.5	26	80	M10×1.5	59	528

注) 加工可能な最大径です。弊社にて承っております追加加工の対応範囲は異なりますので、詳細は「ハンドル追加加工サービスのご案内」をご参照ください。(P. 2206 参照)

### 特長

握りはRG型の回転握りを使用しています。  
(P. 406 参照)

### 注意事項

- ・本製品にはインジケータは含まれておりません。
- ・分銅式ですので、地面と垂直状態から15°以内でご使用ください。

### 関連製品ページ

- ・SZデジタル ダイアル インジケータ (P. 521 参照)
- ・水平状態で使用可能な製品は「デジタル ポジション インジケータ」をご確認ください。(P. 486 参照)

### 技術データ

#### ■適用インジケータ

SZ全タイプ

#### ■使用方法等

「デジタル ダイアル ハンドル車」をご覧ください。  
(P. 520 参照)

追加加工を承ります!

