

QLPD-X

クランプピン

カスタム
メイド

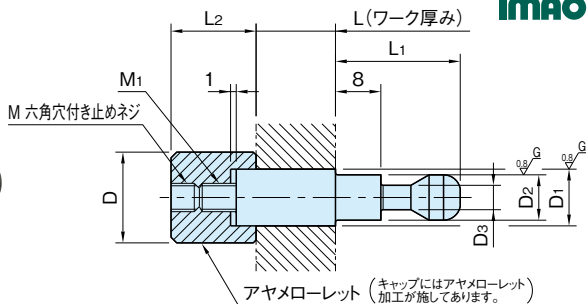

※L寸法は指定寸法より±1mmの調整が可能ですので、必要に応じてお客様にて適正寸法に調整しご使用ください。

ピン	キャップ
SCM435 高周波焼入(溝周辺部) 研磨仕上	S45C 焼入焼戻 四三酸化鉄皮膜

品番	D ₂ (f7)	D ₁ (f7)	L 注) (指定0.1mm単位)	D	L ₂	L ₁	D ₃	M
QLPD150-5× 5-(指定長さmm)	5	5	3 ≤ L ≤ 50	10	10	17	3	M3×0.5-4L
QLPD150-5× 6-(指定長さmm)		6						
QLPD200-8× 8-(指定長さmm)	8	8	4 ≤ L ≤ 80	16	15	22	4.3	M5×0.8-5L
QLPD200-8×10-(指定長さmm)		10						

品番	M ₁	質量 (g)	適用引込みクランプ (P. 1392 参照)
QLPD150-5× 5-(指定長さmm)	M3×0.5	min. 8~max.16	QLPD150タイプ
QLPD150-5× 6-(指定長さmm)		min. 8~max.19	
QLPD200-8× 8-(指定長さmm)	M5×0.8	min.30~max.60	QLPD200タイプ
QLPD200-8×10-(指定長さmm)		min.31~max.77	

注) L寸法は指定寸法で承ります。

使用例・使用方法

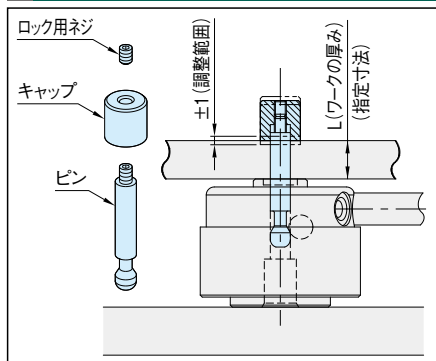

注意事項

本製品はカスタムメイドです。お客様の指定長さ(L寸法)に合わせて製作いたします。

■注文品番例

QLPD150-5×5-10.5

品番 L寸法

※上記は品番がQLPD150-5×5、L寸法10.5mmの場合です。