

QCIC-M

インデックスランパー（ネジ調整タイプ）

標準 **在庫品** **R** **S** イマコ **WEB** 製品ムービー公開

IMAO

NEW



QCIC-M-P
(ON状態)



QCIC-M-P
(OFF状態)



QCIC-M-2P用
(予圧無しの
付属シール)



QCIC-M-3P用
(予圧有りの
付属シール)

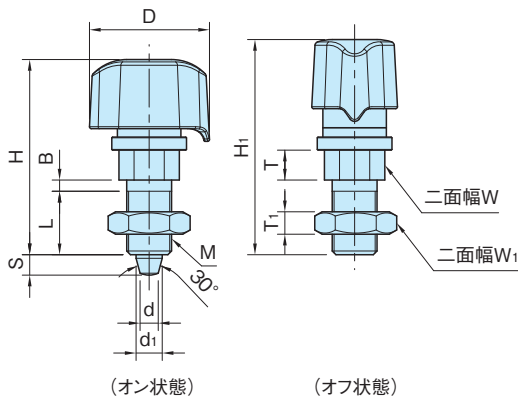
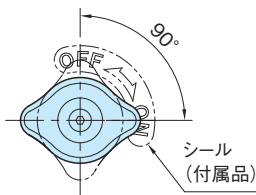

本体	テーパースピン	インジケーター	ノブ
SCM440 無電解ニッケルメッキ	SCM435 無電解ニッケルメッキ	アルミ合金 (A5056) アルマイト表面処理 レッド	ポリアミド (ガラス繊維強化) ブラック

★One Point

位置決めと固定が同時に行えます。
ネジ取付けタイプ。

サイズ	適用プレート 厚さ	D	H	H ₁	d	d ₁	S	L	B	M	W	W ₁	T	T ₁	適用テーパースピ (P. 13 参照)
QCIC05M10	8~10	26	44	48	3.3	5	4.2	15	2	M10×1 (細目)	13	17	7	5	QCIC05TB
QCIC07M12	9~11	32	52	58	4.9	7	5	17	3	M12×1.5 (細目)	14	19	8	6	QCIC07TB

品番	クランプ力 (N)	予圧	予圧力 (N)	質量 (g)	価格
QCIC05M10-2P	140	無し	—	45	6,200
QCIC07M12-2P	170	無し	—	70	6,500
QCIC07M12-3P		有り	9	70	8,300

QCIC-TB テーパースピュ(インデックスランパー用)

➡ P. 13

付属品

- ・QCIC-M-2P: ON/OFFシール
- ・QCIC-M-3P: ON/MID/OFFシール

※付属シールは、厚さ0.2mmのアルミシールで裏面粘着剤仕様です。

特長

- ・テーバーピンによるクランプで、ガタツキのない位置決めと固定が同時にできます。
- ・タップ穴加工を施すだけで本体取付けが可能です。
- ・テーバーブッシュとの使用だけでなく、代用の適用穴のみでの使用も可能です。
- ・ノブがOFFの位置ではインジケータ（レッド）が出現し、アଙ୍କクランプ状態であることをお知らせします。
- ・ON-OFFのノブ位置を任意に定めたい場合は **QCIC-F** インデックスクランパー（フランジタイプ）をご使用ください。（P. 5 参照）

■ 予圧無し

ON/OFFの2ポジション仕様

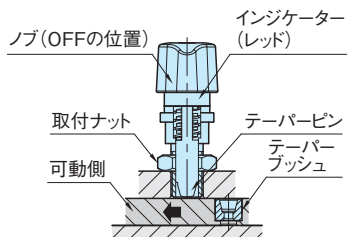

ノブがOFFの状態

ノブから手を離しても、テーバーピンは内部に格納された状態を維持します。

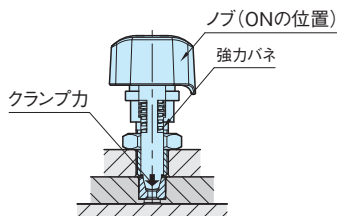

ノブがONの状態

- ・テーバーブッシュの位置でノブをONの位置に回してください。
- ・強力バネの圧縮によりクランプ力が発生しテーバーピンはテーバーブッシュをクランプします。
- クランプ時、クリック感があります。

■ 予圧有り

- ・ON/MID/OFFの3ポジション仕様
- ・本体内部のコイルバネによる予圧をかけた状態で可動できます。
- ・予圧状態ではテーバーブッシュの位置で、自ずとテーバーピンとテーバーブッシュがはめ合います。（ノブはMIDの位置になります。）

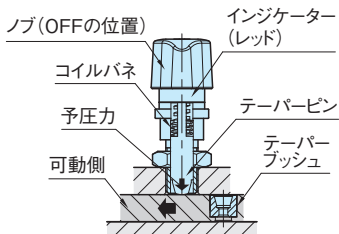

ノブがOFF(予圧状態)

ノブから手を離すと、テーバーピンが常に押し出される状態になります。（ノブがMIDに回転しようとする。）

※与圧状態（MIDポジション）では、段差があるとテーバーピンが衝突し本体内に引っ込まないため、段差を通過できません。

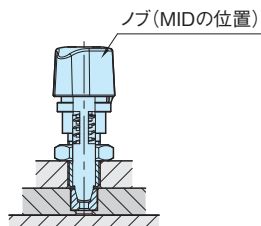
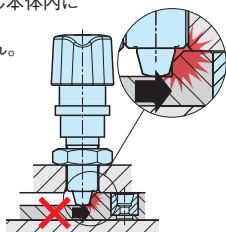

ノブがMIDの状態

予圧によりテーバーブッシュの位置で、はめ合います。ノブはMIDの位置に切り替わります。

- ※ MIDからONの位置にノブを回してください。
- 強力バネの圧縮によりクランプ力が発生しテーバーブッシュをクランプします。
- クランプ時、クリック感があります。



技術データ

サイズ	耐熱温度 (°C)	耐荷重 (N)
QCIC05M10	80	900
QCIC07M12		1300

繰り返し位置決め精度は±0.05となります。

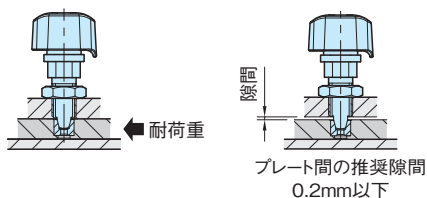

操作手順

■ 予圧無し

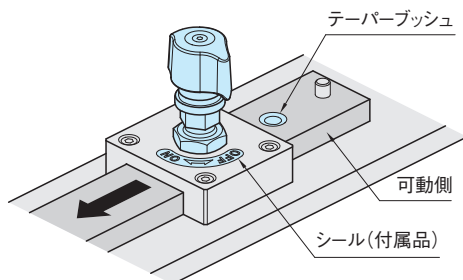

- ① ノブがOFFの位置にあることを確認します。
可動側をスライドさせます。

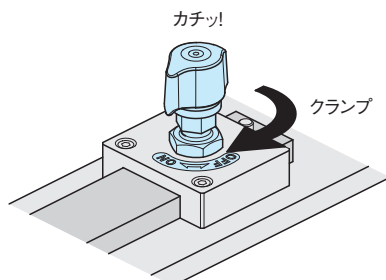

- ② ノブをONの位置に回してクランプしてください。
クランプ時、クリック感があります。
※ **QCIC-M-2P**(予圧無し)はテーバーピンに対する横からの荷重を取り除いてからアンクランプをしてください。
(構造上、テーバーピンが戻らない場合があります。)

■ 予圧有り

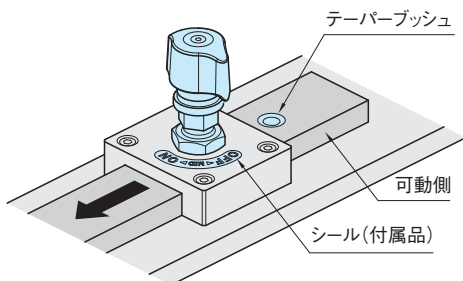

- ① ノブがOFFの位置で可動側をスライドさせます。

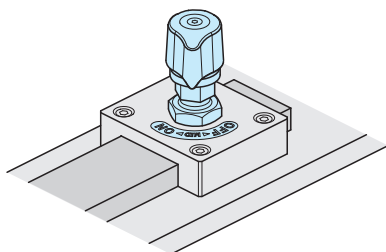

- ② 予圧によりテーバープッシュの位置でテーバーピンがはめ合います。
ノブはMIDの位置に切り替わります。

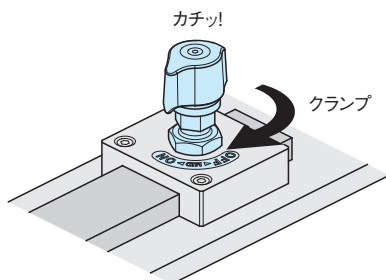

- ③ ノブをMIDからONの位置に回してクランプしてください。
クランプ時、クリック感があります。

使用例・使用方法

吸着アームの位置決めクランプ

インデックスクランパー
(ネジ調整タイプ)

QCIC-M-P

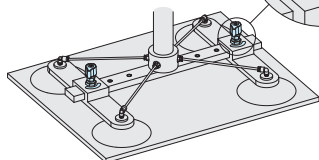

パレットの回転位置決めクランプ

インデックスクランパー
(ネジ調整タイプ)

QCIC-M-P

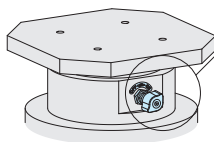

インデックスクランパー(ネジ調整タイプ)の取付け方法

■穴加工図

※テーパープッシュを使用しない場合

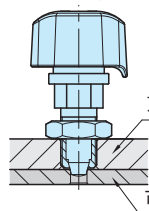

取付側加工寸法

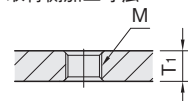

可動側適用穴径



d_2 口元面取りC1以下

サイズ	d_2	T_1 (適用プレート厚さ)	M
QCIC05M10	3.7~4.6	8~10	M10×1 (細目)
QCIC07M12	5.3~6.6	9~11	M12×1.5(細目)

■取付手順

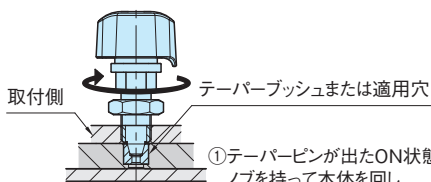

①テーパープインが出たON状態でノブを持って本体を回し、軽く当たるまで取付側へねじ込みます。

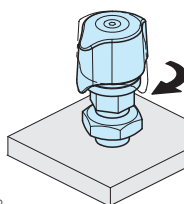

②左記の状態から約90°を目安に、ノブを持ってさらにねじ込みます。

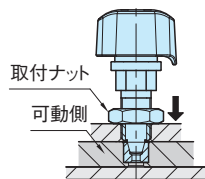

③取付ナットを固定します。本体をOFF状態にして可動側の動作に問題が無い、クランプ時にクリック感があるか、動作確認をしてください。

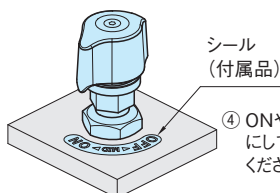

④ONやOFFの位置を基準にしてシールを貼り付けてください。

関連製品ページ

テーパープッシュの取付け方法は、[\[QCIC-TB\]](#)テーパープッシュの「取付け方法」をご参照ください。(P. 13 参照)