

プロファイル

スタンダード ジョイント 6

L6-SJT6

ROHS

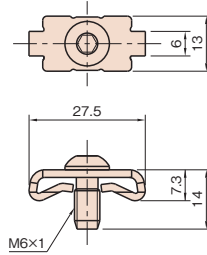

許容荷重/1個	500N
質量	9g

! Line6プロファイル専用です。

品番	材質	処理	締付トルク	単位
L6-SJT6	スチール	亜鉛三価クロメート	10N・m	個
L6-SJT6-SUS	ステンレススチール	-	8N・m	

工具

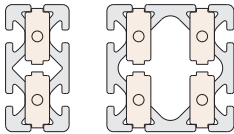

アクセサリ

直線スライド

直線スライド
パーツ

技術データ

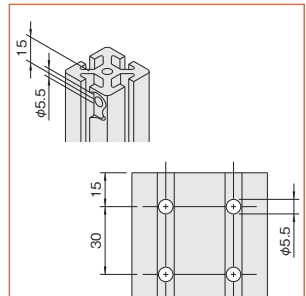
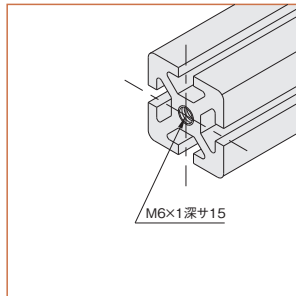

プロファイルのサイズ、又は負荷に応じて使用個数を考慮してください。

ジョイントの取付側は、端面のボアにM6×1深サ15(加工品番 M6×15)のタップ穴加工をしてください。

接続する相手側は、二面幅4レンチ用のφ5.5mm通し穴(加工品番 T5.5)をあけてください。

① ジョイント取付側のプロファイルにスタンダードジョイントを仮止めしてください。

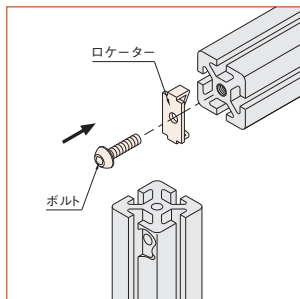

<Point>

- ・ロケーターを指でつまんで軽く動く程度にボルトをねじ込みます。(図の隙間を0.5mm程度にします。)
- *ロケーターが動かないぐらいボルトを締めすぎるとプロファイルの組付が困難になりますのでご注意ください。

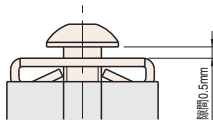

② 相手側のプロファイルの溝にロケーターを滑り込ませ、プロファイルどうしの位置を合わせてください。

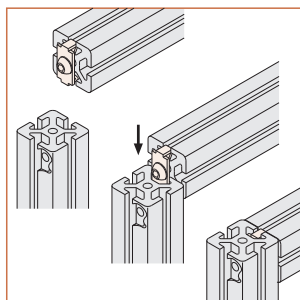

<Point>

- ・相手側のプロファイルの溝にロケーターを正しく挿入してください。
- *相手側のプロファイルの溝にロケーターが正しく挿入されていないと正常な組付が出来なくなりますのでご注意ください。

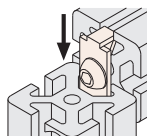

③ 再度、組付位置を確認してL型レンチにて締付けてください。

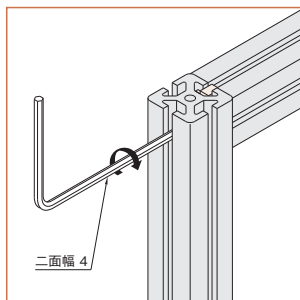

<Point>

- ・正しく組付られていれば隙間の無い頑固な接続が完了です。
- *誤った組付がされている場合はプロファイルどうしが密着されず、ロケーターが作動しない不完全な接続になってしまいます。



正しい接続 (隙間が無い)



誤った接続 (隙間が生じている)

プロファイル

キャップ

ジョイント
ナット

ドアパーツ

パネルパーツ

フィットパーツ

工具

アクセサリ

直線スライド

直線スライド
パーツ

技術データ