

HPNDX-T

インデックス プランジャー(テーパー、高精度タイプ)

標準 在庫品 **RHS** **SUS**



HPNDX-TW
(スチール製)



HPNDX-TW-SUS
(SUS製)

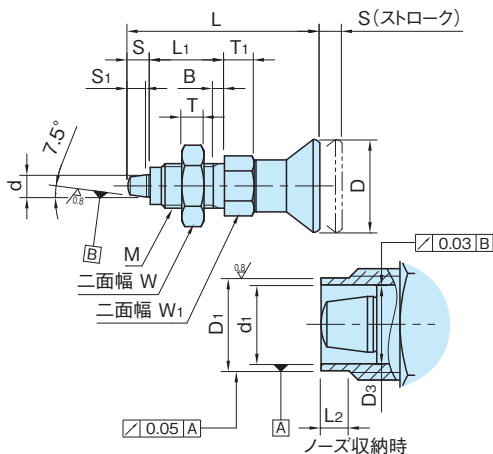

★One Point
高精度タイプ

タイプ	本体	ノブ	コイルバネ	ノーズ
HPNDX-TW	SUM22L 四三酸化鉄皮膜	ポリアミド つや消しブラック	SUS302WPA	SUM22L HRC58~62
HPNDX-TW-SUS	SUS303			SUS420 HRC53~55

サイズ	d ($0_{-0.05}$)	S	S ₁	M	L ₁	D	L	D ₁ ($0_{-0.02}$)	L ₂	d ₁ (H7)	D ₃	W ₁	T ₁	W	T	B
HPNDX-TW	10	5	5	M10×1	17	21	43.5	8	3	6	6	$13_{-0.01-0.02}$	7	17	5	2
	12	6	6	M12×1.5	20	25	51.7	10		8.5	8.5	$14_{-0.01-0.03}$	8	19	6	
HPNDX-TW-SUS	16	8	8	M16×1.5	26	33	68	13.5	4	11	11	$19_{-0.01-0.03}$	10	24	8	3
	20	10	10	M20×1.5	28	33	74	17		11	11	$22_{-0.01-0.03}$	12	30	10	

スチール製		SUS製		荷重(N) 最小~最大	質量 (g)	適用専用プッシュ	
品番	価格	品番	価格			サイズ	
HPNDX10TW	3,600	HPNDX10TW-SUS	5,300	5~12	22	HPNDX-TB	10
HPNDX12TW	4,000	HPNDX12TW-SUS	5,900	6~14	37	HPNDX-TB-SUS	12
HPNDX16TW	5,300	HPNDX16TW-SUS	7,600	15~35	86		16
HPNDX20TW	6,900	HPNDX20TW-SUS	9,900	15~34	117		20

特長

- ・ノブを引くとノーズが引っ込み位置決め解除が簡単にでき、手を放すとノーズは内蔵スプリングによって元の状態に戻る、ハンド操作のインデックスプランジャーです。
- ・高精度タイプです。
- ・専用プッシュと合わせてご使用ください。

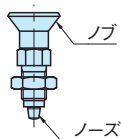

HPNDX-TB

インデックス プランジヤー(テーパー、高精度タイプ)用ブッシュ

標準 **在庫品** **RHS** **SUS**

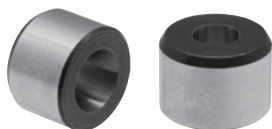

HPNDX-TB

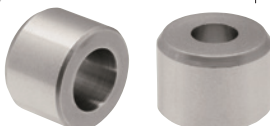

HPNDX-TB-SUS

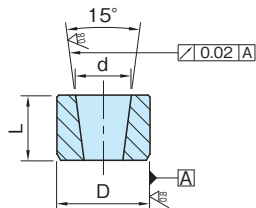

タイプ	本体
HPNDX-TB	SUM22L 四三酸化鉄皮膜 HRC58~64
HPNDX-TB-SUS	SUS420 HRC54~56

★One Point

HPNDX-Tとセットで高精度位置決め

スチール製		SUS製		d	D (n6)	L (+0.2)	質量 (g)
品番	価格	品番	価格				
HPNDX10TB	2,000	HPNDX10TB-SUS	2,500	5	8	6	2
HPNDX12TB	2,100	HPNDX12TB-SUS	2,700	6	10	7	3
HPNDX16TB	2,200	HPNDX16TB-SUS	2,700	8	13.5	9.5	8
HPNDX20TB	2,300	HPNDX20TB-SUS	2,900	10	17	11.5	15

使用例・使用方法

取付け加工寸法

テーパ面の当たりを確認後、ナットで固定してください。

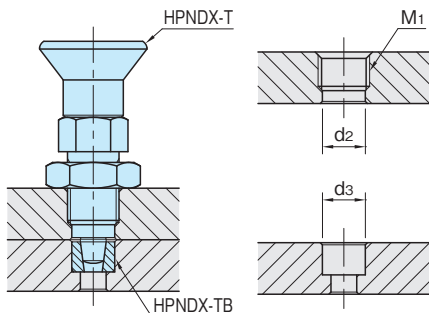

サイズ	M1	d ₂ (H6)
HPNDX-TW	10 M10×1	8
HPNDX-TW-SUS	12 M12×1.5	10
	16 M16×1.5	13.5
	20 M20×1.5	17

サイズ	d ₃ (H7)
HPNDX-TB	10 8
	12 10
HPNDX-TB-SUS	16 13.5
	20 17

技術データ

耐熱温度 80°C

■ノーズ機械強度表

サイズ	許容せん断力 (N)	
	スチール製	SUS製
HPNDX-TW	10	580
	12	780
HPNDX-TW-SUS	16	1280
	20	2030
		3240