

BJ902-N

スロットブッシュ(インチタイプ)

標準 在庫品 **RHS**

Jergens

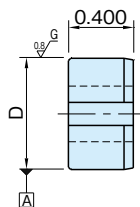
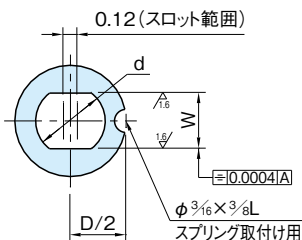

本体
SUU2 焼入焼戻 四三酸化鉄皮膜 研磨仕上 HRC58~62

★One Point
インチタイプ

(単位: inch)

品番	適応 ピン径	W (+0.0007)	D (+0.0004)	d	質量 (g)
BJ902-1/ 4-1N	1/4	0.2500	1.0000	0.375	18
BJ902-5/16-1N	5/16	0.3125		0.437	33
BJ902-3/ 8-1N	3/8	0.3750		0.500	31
BJ902-1/ 2-1N	1/2	0.5000		0.625	24

付属品

スプリングピン φ 3/16 x 3/8 L

特長

スロット範囲が3mmありますので、2本のピンを使って無理なく正確に位置決めできます。

注意事項

表中の寸法単位は、インチ (inch) です。

使用例・使用方法

■穴加工図

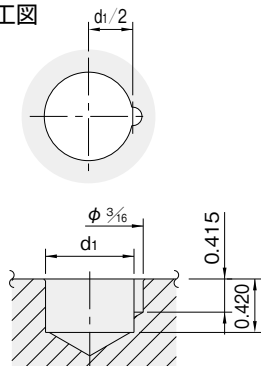

(単位: inch)

品番	d1
BJ902-1/ 4-1N	0.7500
BJ902-5/16-1N	1.0000
BJ902-3/ 8-1N	
BJ902-1/ 2-1N	

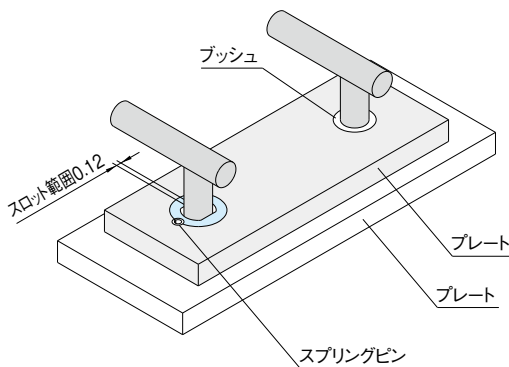

(注) d1寸法公差は中間ばめ、もしくはしりばめで行ってください。(但し、しりばめの場合若干W寸法が小さくなりますのでご注意ください)