

TWN-M

双辐条手轮(紧定螺钉用孔已加工)

订制品 

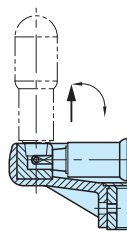

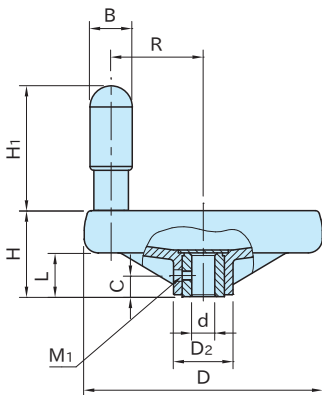

TWN-M
(带旋转握柄)

TWN-F-M
(带旋转握柄(折叠型))

手轮	嵌套	中心板	握柄
聚丙烯 哑光黑色	SUM24L 四氧化三铁膜	铝 (A3104) 哑光银色	聚酰胺 哑光黑色

TWN-M (有旋转握柄)

型号	D	d (H7)	H	D ₂	L	M ₁	C	B	H ₁	R	质量 (g)
TWN 80-M	80	8	35	25	17	M4×0.7	6	15.5	45	29	104
TWN100-M	99	10	37	25.5		M5×0.8	7	18	60	37	145
TWN125-M	125	12	44	31	22			22	65	48	245

TWN-F-M (有旋转握柄(折叠型))

型号	D	d (H7)	H	D ₂	L	M ₁	C	B	H ₁	R	质量 (g)
TWN 80F-M	80	8	35	25	17	M4×0.7	6	15.5	45	29	102
TWN100F-M	99	10	37	25.5		M5×0.8	7	18	60	37	163
TWN125F-M	125	12	44	31	22			22	65	48	230

⚠ 注意事项

- 本产品为订制品，关于货期请向本公司咨询。
- 不能用于 **MAU3222****。

