

SML

4面型快速虎钳

订制品

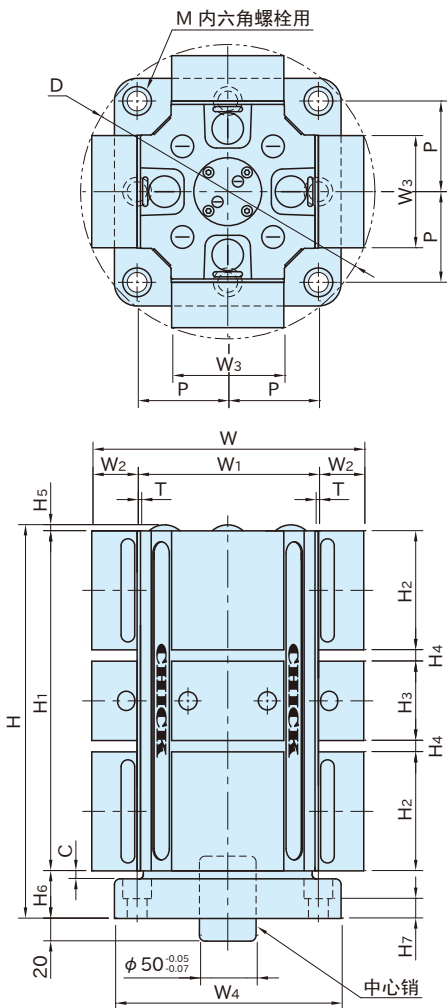

本体	带壳底板	钳口	底座
A7075 硬质氧化铝膜表面处理 黑色	钢铁 淬火回火 精密研磨 四氧化三铁膜	A7075 本色	A6061 黑色

型 号	W	H	W ₁	W ₂	W ₃	H ₁	H ₂	H ₃	H ₄ (行程)	H ₅	T
SML0520	210	另行 指定	160	25	49.4	200	75	36	7	3	2
SML0525						250		76	12		
SML1030-300	240	340	160	40	99	300	105	70	10	5	3
SML1040-400		440				400	130	110	15		
SML1040-500		300					442	135			
SML1540-400	300		200	50	148	500	160	140	20	7	
SML1540-500											
SML1550-400											
SML1550-500											

型 号	D	W ₄	H ₆	H ₇	C	M	P	安装 孔数	质量 (kg)
SML0520	216	另行指定							-
SML0525		-							
SML1030-300	260	200	35	10.5	7	M16	80	4	47
SML1040-400		240					100	8	57.3
SML1040-500	198							4	90
SML1540-400	334	240					100		90.3
SML1540-500		198					80		103
SML1550-400		240					100		103.3
SML1550-500									

特 点

一次装夹可对工件的3个面进行加工,不仅可以使准备到加工结束的总时间缩短,还可以使工件加工精度上升。

附 件

- 手柄…1个
- T形扳手…1个
- 一字形改锥…1个
- 吊具…1个

使用示例及使用方法

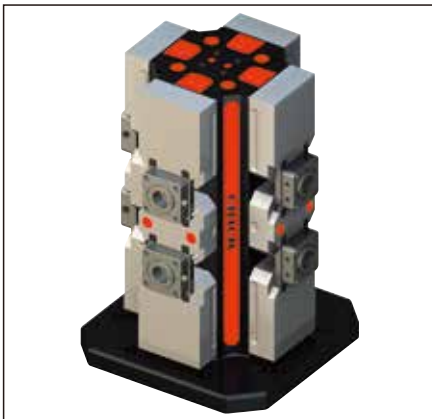

注意 事项

- 本产品是定制品。关于货期请向本公司咨询。
- 关于 [SML] 0520、0525的底座,我们会根据客户的需求制作。请另外再联系我们。
- 关于夹口的加工范围,请参照 [SQL-DS] 的尺寸图和尺寸表。

技术数据

安装最大工件尺寸、夹紧力/扭矩数据等请参照“异形工件用虎钳的技术参数”。

