

RLP-E

导轮销(偏心型)

RHS SUS

IMAO



RLP-E
(钢铁制)



RLP-E-SUS
(不锈钢制)

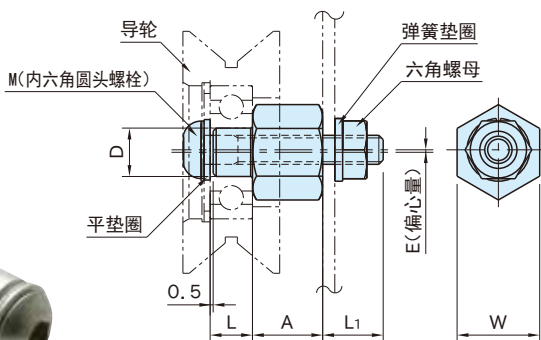

★One Point
销偏心, 因此可调节

类型	本体
RLP-E	S45C 四氧化三铁膜
RLP-E-SUS	SUS303

钢铁制 型 号	不锈钢制 型 号	D (g7)	L	W	A	M	L ₁	E	质量 (g)
RLP06E	-	6	6	10	8.5	M 4×0.7 -25L	9.7	0.3	10
RLP08E	RLP08E-SUS	8	7	14	12	M 5×0.8 -30L	10	0.8	24
RLP10E	RLP10E-SUS	10	8		13.5	M 6×1 -35L	11.9	1	32
RLP12E	RLP12E-SUS	12	10	17	15.5	M 8×1.25-40L	12.9		59
RLP15E	-	15	11	19	18.5	M10×1.5 -45L	13.5	1.5	99

使用示例及使用方法

- 请用作导轮的轴。
- 可调节导轮的高度。导轮销(偏心型)用扳手调节本体后,再紧固螺栓。

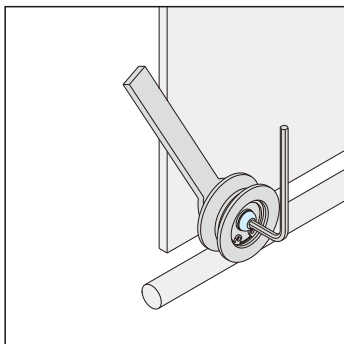

特 点

不锈钢制耐蚀性优越,适用于食品机械和洗涤器等。

注意事项

请根据安装板的厚度,更换内六角圆头螺栓(市场销售品)。