

QLSCL-R

薄型凸轮侧面固定快捷夹具(带手柄型)

WEB 产品视频公布

IMAO



本体	夹口、凸轮	手柄
S45C 四氧化三铁膜	SCM440 淬火回火 四氧化三铁膜	S45C 淬火回火 四氧化三铁膜

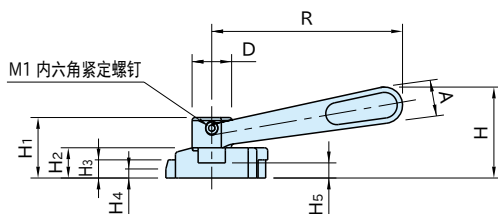
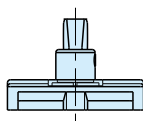
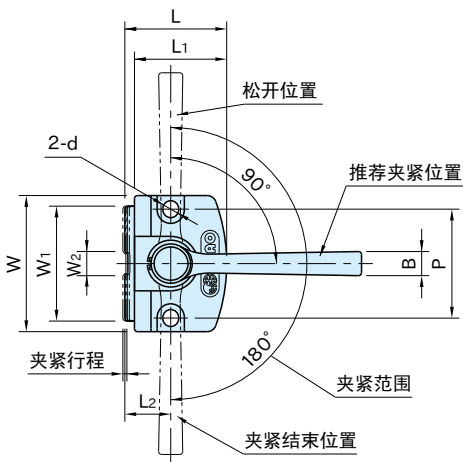

型 号	夹紧行程	W_1	W_2	H_3	H_4	L_2	W	L	H_2	d	P	H_5	L_1	夹紧机构
QLSCL10R	1	38	8	6	3	15	45	33.5	10	5.2	36	5	30.5	螺旋凸轮
QLSCL15R	2	60	12	9	5	22	70	50	15	8.2	55	7	46	凸轮角度 4°

型 号	H	D	H_1	R	A	B	M_1	手柄载荷 (N)注)	夹紧力 (kN)	质量 (g)
QLSCL10R	30	13	20	63	12	8	M4×0.7-4L	170	4	130
QLSCL15R	46	19	30	100	18	12	M5×0.8-5L	280	6	440

注)手柄的容许载荷。

特点

带防止工件上浮功能。

使用示例及使用方法

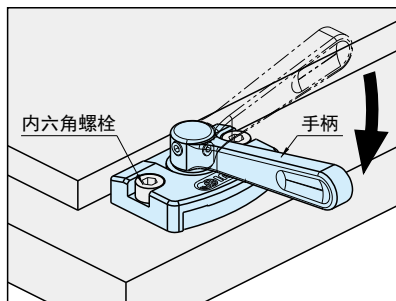

转动手柄后，夹口在凸轮的作用下向外伸出，夹紧工件。松开时，夹口在弹簧的作用下退回。

手柄位置变更

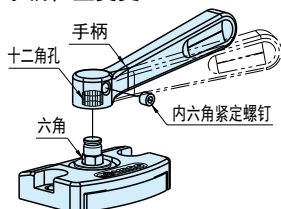

手柄为十二角扳手构造，可按每30°间隔变更手柄位置。

能力线图

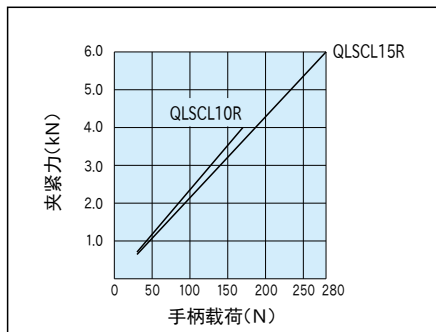

注意事项

安装面的加工精度应为 $\sqrt{6.3}$ (6.3a) 以上，并确保无擦痕或凹痕等。

QLSCL-NR

薄型凸轮侧面固定夹具



另有工具紧固类型的产品。



P. 302