

QLRCF

伸缩轴式快捷夹具(立式)



WEB 产品视频公布



轻载型
(蓝色箭头)



重载型
(黑色箭头)

★One Point
轴伸出量自由、夹紧力恒定

| 本体、手柄 | 凸轮 | 握把 |
|----------------|--------------------------|--------------|
| S45C 四氧化三铁膜 | SCM415 渗碳淬火 四氧化三铁膜 | 酚醛树脂 哑光黑色 |

注)本产品不含轴。

M1-4处 手柄安装用内螺纹(90°等分)
※手柄位置可变更。

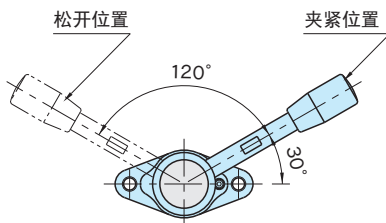
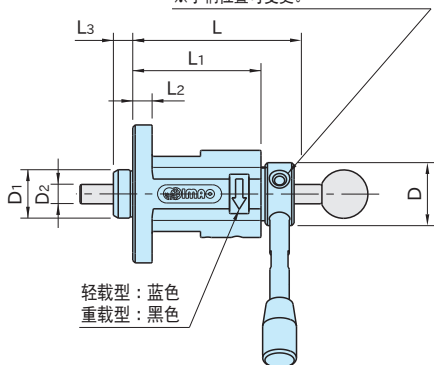

右操作型

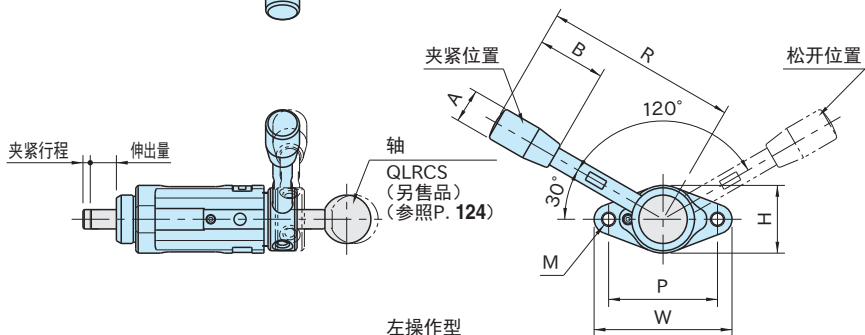

左操作型

| 类 型 | 夹紧行程 | D ₂ | W | H | L ₂ | M | P | L | L ₁ | L ₃ | D | D ₁ (_{-0.04} ^{-0.08}) | R | B | A | M ₁ |
|----------|------|----------------|----|----|----------------|----------------|----|------|----------------|----------------|----|---|-----|----|----|----------------|
| QLRCF-08 | 1.5 | 8 | 57 | 28 | 8 | M 6×1 (底孔5.2) | 45 | 68.5 | 53 | 8 | 26 | 20 | 80 | 28 | 14 | M5×0.8 |
| QLRCF-12 | 2.3 | 12 | 85 | 40 | 12 | M10×1.5(底孔8.5) | 65 | 90.7 | 72 | 12 | 36 | 30 | 132 | 50 | 21 | M6×1 |

QLRCF-L (轻载型)

| 型 号 | 操作方向 | 手柄载荷 (N) | 夹紧力 (kN) | 适用轴 与 伸出量 | 质量 (g) |
|-------------|------|----------|----------|--------------------|--------|
| QLRCF-08R-L | 右 | 40 | 0.2 | QLRCS-08100 0 ~ 22 | 330 |
| QLRCF-08L-L | 左 | | | QLRCS-08125 0 ~ 47 | |
| | | | | QLRCS-08150 0 ~ 72 | |
| QLRCF-12R-L | 右 | 100 | 0.7 | QLRCS-12125 0 ~ 20 | 930 |
| QLRCF-12L-L | 左 | | | QLRCS-12150 0 ~ 45 | |
| | | | | QLRCS-12200 0 ~ 95 | |

QLRCF (重载型)

| 型 号 | 操作方向 | 手柄载荷 (N) | 夹紧力 (kN) | 适用轴 与 伸出量 | 质量 (g) |
|-----------|------|----------|----------|--------------------|--------|
| QLRCF-08R | 右 | 80 | 0.5 | QLRCS-08100 0 ~ 22 | 330 |
| QLRCF-08L | 左 | | | QLRCS-08125 0 ~ 47 | |
| | | | | QLRCS-08150 0 ~ 72 | |
| QLRCF-12R | 右 | 150 | 1.4 | QLRCS-12125 0 ~ 20 | 950 |
| QLRCF-12L | 左 | | | QLRCS-12150 0 ~ 45 | |
| | | | | QLRCS-12200 0 ~ 95 | |

特 点

- 立式的伸缩轴式快捷夹具。
- 除下推式外，还可组合成各种应用。
- 还备有 **QLRC** 伸缩轴式快捷夹具(卧式)。(参照P. 120)
- 通过内置弹簧进行夹紧，夹紧力始终保持恒定。
- 轴伸出量自由，即使进深较大的工件也可夹紧。
- 轴为另售品。请选择 **QLRCS** 轴。(参照P. 124)
- (使用市面上的产品时，应使用公差h9以内的轴。)

使用示例及使用方法

■ 操作步骤 <右操作型>

※左操作型的手柄操作方向相反。

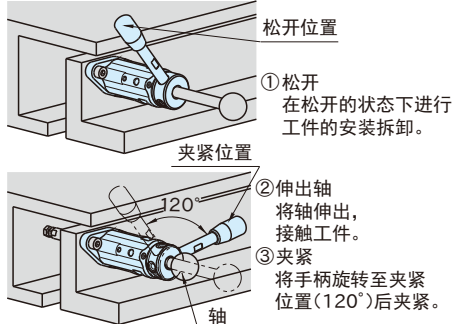

■ 应用示例(从顶面夹紧)

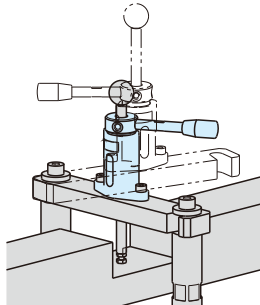

注意事项

来自夹紧面的反力(F)大于夹紧力时，轴会因反力而后移动，解除夹紧。

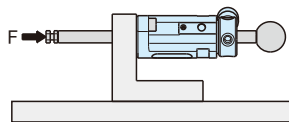

| 类 型 | 解除夹紧 |
|------------|--------------------|
| QLRCF-08-L | $F > 0.2\text{kN}$ |
| QLRCF-12-L | $F > 0.7\text{kN}$ |
| QLRCF-08 | $F > 0.5\text{kN}$ |
| QLRCF-12 | $F > 1.4\text{kN}$ |

■ 安装方法

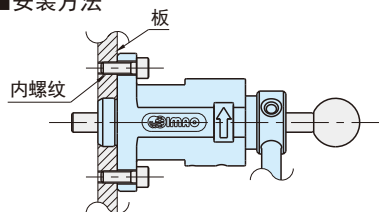

- 从产品侧安装时
(请使用比产品内螺纹尺寸小一号的螺栓)

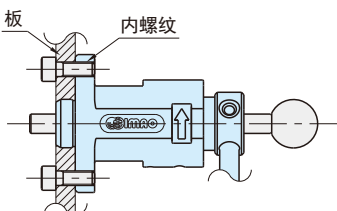

- 从产品底面侧安装时
(请使用与产品内螺纹尺寸匹配的螺栓)