

QLPDH-X

下拉式专用销(强力型用)

定制品

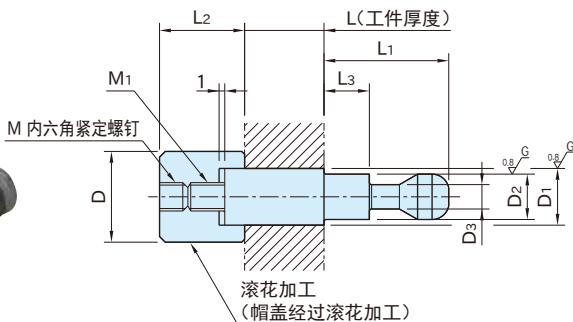

※L尺寸可进行指定尺寸±1mm的调节，
请用户根据需要调节至适当尺寸后使用。

销子	帽盖
SCM435 高频淬火(槽周边部) 精密研磨	S45C 淬火回火 四氧化三铁膜

型 号	D ₂ (f7)	D ₁ (f7)	L 注) (长度以0.1mm为单位)	D	L ₂	L ₁	L ₃	D ₃	M	M ₁	质量 (g)	适用下拉式快捷夹具 (参照P. 144)
QLPDH400-12-(指定长度mm)	12	12	0<L≤100	18	23	38	21.5	6.5	M 8×1.25-8L	M 8×1.25	min.70~max.160	QLPDH400R
QLPDH400-16-(指定长度mm)				24							min.175~max.265	
QLPDH500-16-(指定长度mm)	16	16	0<L≤120	24	29	48	28	9.5	M10×1.5-10L	M10×1.5	min.160~max.350	QLPDH500R
QLPDH500-20-(指定长度mm)				30							min.325~max.515	

注) L尺寸为指定尺寸。

使用示例及使用方法

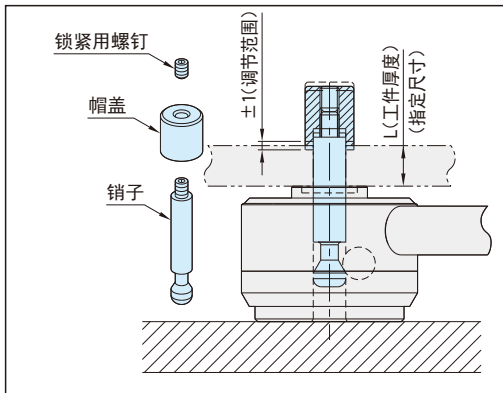

订单示例

QLPDH400-12-20.5 型号 L尺寸

※型号为QLPDH400-12, L尺寸为20.5mm时。
※L尺寸未指定时, 会以最长长度并且
未进行安装螺纹加工以及未组装的状态出货。

注意事项

本产品为定制品。
可根据用户需求指定长度(L尺寸)进行制作。