

QLPD-X

下拉式专用销

定制品



IMA O

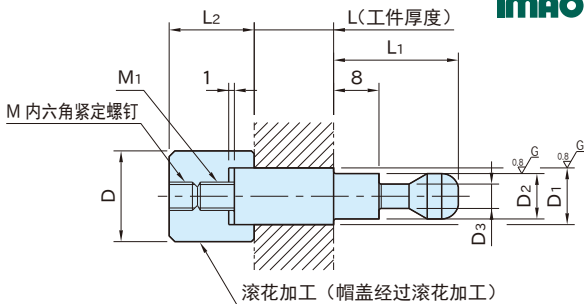

※L尺寸可进行指定尺寸±1mm的调节，
请用户根据需要调节至适当尺寸后使用。

销子	帽盖
SCM435 高频淬火(槽周边部) 精密研磨	S45C 淬火回火 四氧化三铁膜

型 号	D ₂ (f7)	D ₁ (f7)	L 注) (长度以0.1mm为单位)	D	L ₂	L ₁	D ₃	M
QLPD150-5× 5-(指定长度mm)	5	5	3 ≤ L ≤ 50	10	10	17	3	M3×0.5-4L
QLPD150-5× 6-(指定长度mm)		6						
QLPD200-8× 8-(指定长度mm)	8	8	4 ≤ L ≤ 80	16	15	22	4.3	M5×0.8-5L
QLPD200-8×10-(指定长度mm)		10						

型 号	M ₁	质量 (g)	适用下拉式快捷夹具 (参照P. 138)
QLPD150-5× 5-(指定长度mm)	M3×0.5	min. 8 ~ max.16	QLPD150型
QLPD150-5× 6-(指定长度mm)		min. 8 ~ max.19	
QLPD200-8× 8-(指定长度mm)	M5×0.8	min.30 ~ max.60	QLPD200型
QLPD200-8×10-(指定长度mm)		min.31 ~ max.77	

注) L尺寸为指定尺寸。

使用示例及使用方法

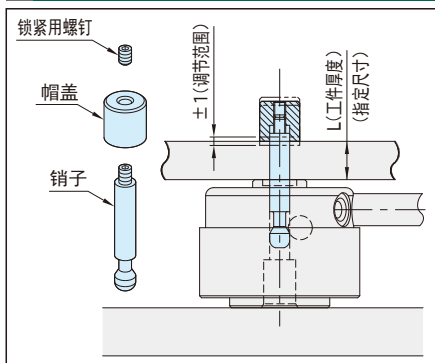

注意事项

本产品为定制品。
可根据用户需求指定长度(L尺寸)进行制作。

■ 订单示例

QLPD150-5×5-10.5

型号 L尺寸

※型号为QLPD150-5×5, L尺寸为10.5mm时。
※L尺寸未指定时, 会以最长长度并且
未进行安装螺纹加工以及未组装的状态出货。