

# NDXT

## 分度柱塞(T形旋钮型)

RHS SUS



**NDXT**

(钢铁制、单螺母)



**NDXT-W-SUS**

(不锈钢制、双螺母)

型号	本体	旋钮	弹簧	销子
<b>NDXT</b>	SUM22L	聚酰胺 哑光黑色	SUS301	SUM22L
<b>NDXT-W</b>	四氧化三铁膜			HRC58~62
<b>NDXT-SUS</b>	SUS303			SUS420
<b>NDXT-W-SUS</b>				HRC53~55

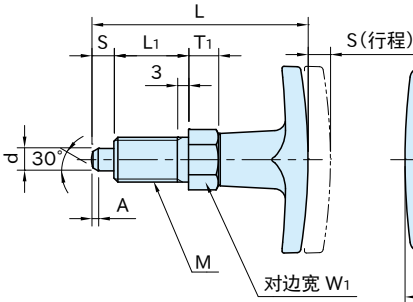

**NDXT** **NDXT-SUS**

(单螺母)

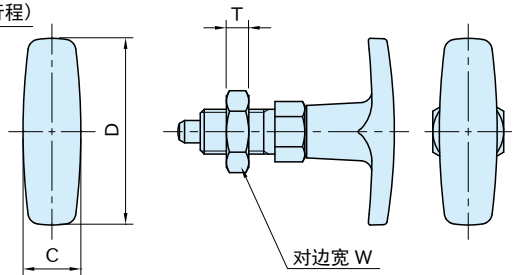

**NDXT-W** **NDXT-W-SUS**

(双螺母)

规格	d ( $-0.02$ $-0.04$ )	S	M (细牙)	L <sub>1</sub>	A	D	C	L	W <sub>1</sub>	T <sub>1</sub>	W	T	载荷(N) 最小~最大	
<b>NDXT</b>	12	6	6	M12×1.5	20	1.8	50	15.5	58	14	8	19	6	6~14
<b>NDXT-W</b>														
<b>NDXT-SUS</b>	16	8	8	M16×1.5	26	2.3	60	18	77	19	10	24	8	15~35
<b>NDXT-W-SUS</b>														
	20	10	10	M20×1.5	28	2.8	72	19	84	22	12	30	10	15~34

**NDXT** **NDXT-SUS** (单螺母)

钢铁制	不锈钢制	质量 (g)
型 号	型 号	
<b>NDXT12</b>	<b>NDXT12-SUS</b>	33
<b>NDXT16</b>	<b>NDXT16-SUS</b>	75
<b>NDXT20</b>	<b>NDXT20-SUS</b>	126

**NDXT-W** **NDXT-W-SUS** (双螺母)

钢铁制	不锈钢制	质量 (g)
型 号	型 号	
<b>NDXT12W</b>	<b>NDXT12W-SUS</b>	42
<b>NDXT16W</b>	<b>NDXT16W-SUS</b>	93
<b>NDXT20W</b>	<b>NDXT20W-SUS</b>	157

**特 点**

手动操作分度柱塞，通过拉伸T形旋钮即可简单解除定位，放手后，销子在内置弹簧的作用下恢复原来状态。

**使用示例及使用方法**

根据安装板的厚度，可使用 **KSR** 垫圈。

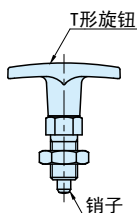

**技术数据**

耐热温度 80℃

■ 销子机械强度表

规 格	容许剪切力(N)	
<b>NDXT</b>	<b>12</b>	848
<b>NDXT-W</b>	<b>16</b>	1507
<b>NDXT-SUS</b>		
<b>NDXT-W-SUS</b>	<b>20</b>	2355

**注意事项**

将分度柱塞完全拧入底板使用时，请对底板一侧的螺孔进行倒角加工。

规 格	推荐倒角加工
<b>NDXT</b>	60°倒角 深3.5
<b>NDXT-W</b>	
<b>NDXT-SUS</b>	
<b>NDXT-W-SUS</b>	

**另售品** **NDX/SDX专用螺母**

钢铁制	不锈钢制	螺丝尺寸 (细牙)
型 号	型 号	
<b>NDX12-NUT</b>	<b>NDX12-NUT-SUS</b>	M12×1.5
<b>NDX16-NUT</b>	<b>NDX16-NUT-SUS</b>	M16×1.5
<b>NDX20-NUT</b>	<b>NDX20-NUT-SUS</b>	M20×1.5