

MKF-SUS, MKR-SUS 迷你夹紧手柄 (不锈钢制)

RHS SUS

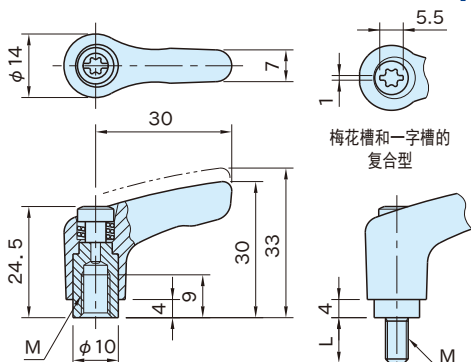

MKF-SUS **MKF-CR-SUS** **MKR-SUS** **MKR-CR-SUS**
(内螺纹) (外螺纹)

类型	手柄	螺丝部
MKF-SUS	锌压铸 (ZDC1) 涂饰 黑色、橙色、银色、红色	SUS303
MKR-SUS		
MKF-CR-SUS	锌压铸 (ZDC1) 镀铬	SUS303
MKR-CR-SUS		

★One Point
旋转半径小的迷你型

规格		齿数	M	对应工具的公称尺寸	
MKF-SUS	MKR-SUS			改锥型	梅花槽型号
MKF-SUS	MKR-SUS	16	M3×0.5	∅5.5	20号
MKF-CR-SUS			M4×0.7		
MKR-CR-SUS			M5×0.8		

MKF-SUS MKF-CR-SUS (内螺纹)		MKR-SUS MKR-CR-SUS (内螺纹)	
涂饰		镀铬	
型 号	质量 (g)	型 号	质量 (g)
MKF3-**-SUS	36	MKF3-CR-SUS	36
MKF4-**-SUS		MKF4-CR-SUS	
MKF5-**-SUS		MKF5-CR-SUS	

注)**请指定手柄颜色编码。

技术数据

■ 螺丝紧固力

规格	MKR-SUS	MKR-CR-SUS
	4	5
螺 丝 径	M4	M5
旋转半径 (mm)	30	30
容许载荷 (N)	70	135
容许紧固力 (kN)	1.8	3.1

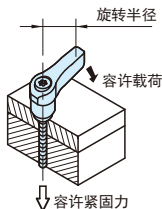

MKR-SUS MKR-CR-SUS (外螺纹)

涂饰			镀铬		
型 号	L	质量 (g)	型 号	L	质量 (g)
MKR4×10-**-SUS	10	29	MKR4×10-CR-SUS	10	29
MKR4×15-**-SUS	15	30	MKR4×15-CR-SUS	15	30
MKR4×20-**-SUS	20	31	MKR4×20-CR-SUS	20	31
MKR4×25-**-SUS	25	32	MKR4×25-CR-SUS	25	32
MKR5×10-**-SUS	10	29	MKR5×10-CR-SUS	10	29
MKR5×15-**-SUS	15	30	MKR5×15-CR-SUS	15	30
MKR5×20-**-SUS	20	31	MKR5×20-CR-SUS	20	31
MKR5×25-**-SUS	25	32	MKR5×25-CR-SUS	25	32

注)**请指定手柄颜色编码。

■ 订购型号 (请指定手柄颜色编码)

<p>MKF4 - BR - SUS</p> <p>型号 颜色编码</p> <p>※上记是型号为MKF4-SUS、手柄为黑色的场合。</p>	颜色编码	手柄的颜色
	BR	黑色
	OG	橙色
	SV	银色
	RE	红色

使用示例及使用方法



抬起手柄后，
咬合的棘轮就会松开。



因为手柄可以自由移动，
请旋转到您想要的位置。



松开手后，通过内部的弹簧的力，
手柄会发生往回夹紧的状态。
(齿数16，计算式 $360^\circ / 16 = 22.5^\circ$
每 22.5° 的时候，锯齿就会咬合。)