

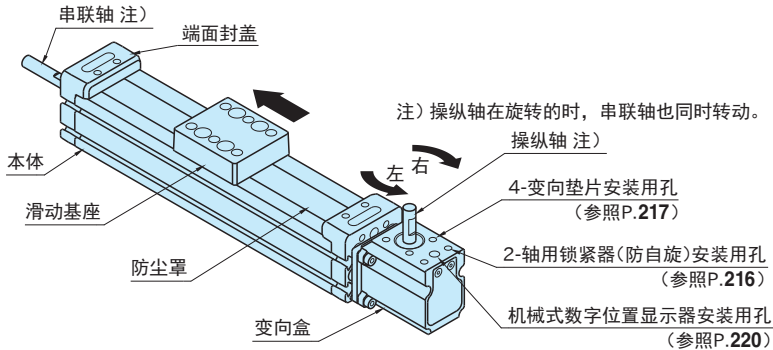

型 号	旋转方向	S	LB	质量 (kg)
MAG5040DS-100R	右	100	201	2
MAG5040DS-100L	左			
MAG5040DS-150R	右	150	251	2.2
MAG5040DS-150L	左			
MAG5040DS-200R	右	200	301	2.4
MAG5040DS-200L	左			
MAG5040DS-250R	右	250	351	2.6
MAG5040DS-250L	左			
MAG5040DS-300R	右	300	401	2.7
MAG5040DS-300L	左			
MAG5040DS-350R	右	350	451	2.9
MAG5040DS-350L	左			
MAG5040DS-400R	右	400	501	3.1
MAG5040DS-400L	左			
MAG5040DS-450R	右	450	551	3.3
MAG5040DS-450L	左			
MAG5040DS-500R	右	500	601	3.5
MAG5040DS-500L	左			

## 使用示例及使用方法



- **MAG5040DS-R** : 操纵轴向右旋转, 滑动基座会向箭头方向移动。
- **MAG5040DS-L** : 操纵轴向左旋转, 滑动基座会向箭头方向移动。
- 操纵轴旋转一圈, 滑动基座就会相应移动3mm。
- 变向盒的安装方向可以以90°为单位变更。(参照P.212)

## 注意事项

产品出货时, 变向盒的安装方向为上图所示。

## 参照页

- 变向盒安装方向变更顺序(参照P.212)
- 变向盒安装方向变更后的尺寸图(参照P.213)
- 技术资料(参照P.214)

## 相关产品页

请根据实际应用情况选择合适的相关产品。

- 轴用锁紧器(防自旋) (参照P.216)
- 变向垫片(参照P.217)
- 机械式数字位置显示器(参照P.220)
- 标准芯轴(参照P.224)
- 手轮(参照P.226~)
- 限位器套装(参照P.229)
- 螺母(参照P.230)
- 槽盖(参照P.230)