

BJ202

可调式侧面限位器

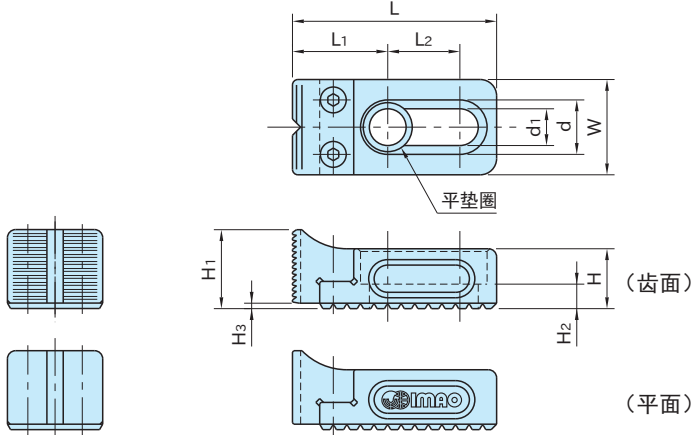

| 本体 | 夹口 |
|------------------|--|
| SCM440 四氧化三铁膜 | SCM440 淬火回火 四氧化三铁膜 精密研磨(基准面用) |



| 类型 | 型 号 | W | H ₁ | H ₃ | L ₁ | L ₂ | L | d ₁ | d | H ₂ | H |
|----|-------------|----|----------------|----------------|----------------|----------------|----|----------------|----|----------------|----|
| 齿面 | BJ202-08016 | 25 | 19.5 | 1.5 | 23.5 | 16.5 | 50 | 8.5 | 14 | 8.5 | 16 |
| | BJ202-12022 | 35 | 29 | 2 | 35 | 26.5 | 75 | 13 | 20 | 10.5 | 22 |
| | BJ202-16030 | 40 | 38 | | 47.5 | 30 | 95 | 17 | 26 | 14.5 | 30 |
| 平面 | BJ202-08116 | 25 | 19.5 | 1.5 | 23.5 | 16.5 | 50 | 8.5 | 14 | 8.5 | 16 |
| | BJ202-12122 | 35 | 29 | 2 | 35 | 26.5 | 75 | 13 | 20 | 10.5 | 22 |
| | BJ202-16130 | 40 | 38 | | 47.5 | 30 | 95 | 17 | 26 | 14.5 | 30 |

| 类型 | 型 号 | 发生滑动时(使用单体) | | 质量 (g) |
|----|-------------|-------------|-------------|-----------|
| | | 承载能力(kN) | 容许紧固扭矩(N·m) | |
| 齿面 | BJ202-08016 | 3.6 | 26 | 100 |
| | BJ202-12022 | 7.4 | 90 | 310 |
| | BJ202-16030 | 11.7 | 150 | 625 |
| 平面 | BJ202-08116 | 3.6 | 26 | 100 |
| | BJ202-12122 | 7.4 | 90 | 320 |
| | BJ202-16130 | 11.7 | 150 | 635 |

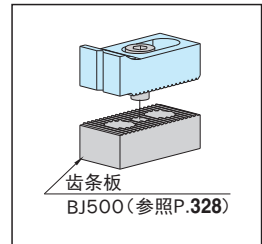

使用示例及使用方法

备有 **BJ500** 齿条板，可选择夹紧高度并可防止夹紧时发生偏移。(参照P.328)

附 件

平垫圈···1个