

AMWPD-X

下拉式专用销(气动型)

IMAO

定制品

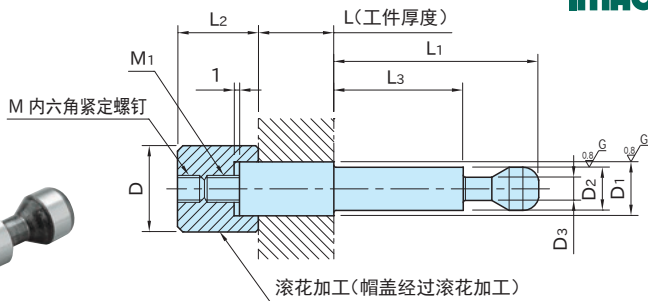

※L尺寸可进行指定尺寸±1mm的调节，
请用户根据需要调节至适当尺寸后使用。

销子	帽盖
SCM435 高频淬火(槽周边部) 精密研磨	S45C 淬火回火 四氧化三铁膜

型号	D ₂ (f7)	D ₁ (f7)	L 注) (长度以0.1mm为单位)	D	L ₂	L ₁	L ₃	D ₃	M
AMWPD40-8-(指定长度mm)	8	8	4≤L≤64	16	15	38	24	4.3	M5×0.8 -5L
AMWPD40-10-(指定长度mm)		10							
AMWPD63-12-(指定长度mm)	12	12	0<L≤90	18	23	48	31.5	6.5	M8×1.25-8L
AMWPD63-16-(指定长度mm)		16		24					

型号	M ₁	质量 (g)	适用下拉式夹具(气动型) (参照P. 84)
AMWPD40-8-(指定长度mm)	M5×0.8	min. 30 ~ max. 60	AMWPD40-W
AMWPD40-10-(指定长度mm)		min. 31 ~ max. 77	
AMWPD63-12-(指定长度mm)	M8×1.25	min. 70 ~ max. 160	AMWPD63-W
AMWPD63-16-(指定长度mm)		min. 175 ~ max. 265	

注) L尺寸为指定尺寸。

使用示例及使用方法

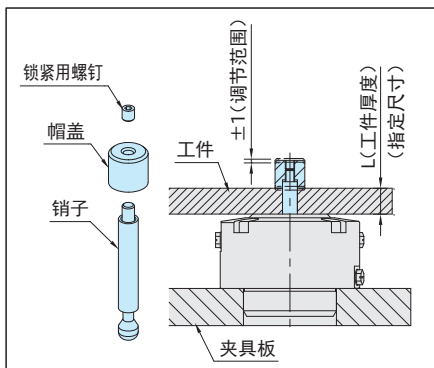

注意事项

本产品为定制品。
可根据用户需求指定长度(L尺寸)进行制作。

订单示例

AMWPD40-8 - 10.5

型号

L尺寸

※型号为AMWPD40-8,
L尺寸为10.5mm时。