

# AMWF-L-S

## 气动柔性定位器(定位销)

IMAO

WEB 产品视频公布

模块构造



AMWF-L-S



AMWF-L-S-G

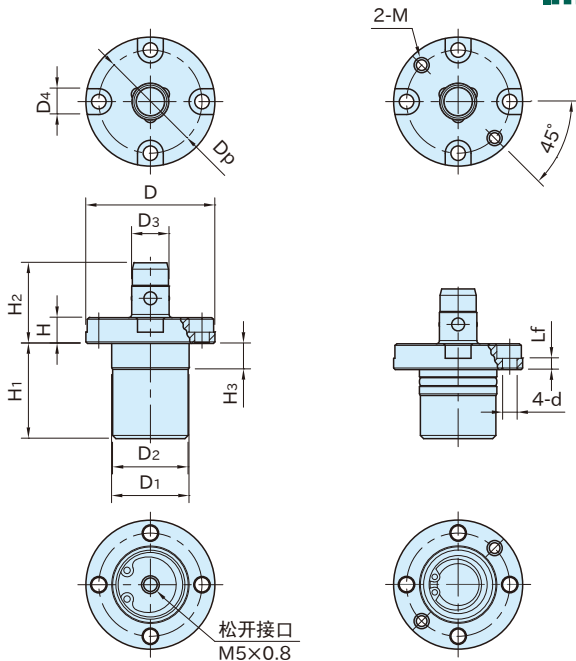

AMWF-L-S (螺丝配管)

AMWF-L-S-G (座垫配管)

本体	球	弹簧
S45C 无电解镀镍	SUS440C	SUS304WPB

型 号	D <sub>1</sub> (g6)	H <sub>3</sub>	D <sub>2</sub>	H <sub>1</sub>	D	H	D <sub>3</sub> (h8)	H <sub>2</sub>	d	Lf	D <sub>4</sub>	D <sub>p</sub>
AMWF18L-4S	24	8	23.4	29.5	40	8	12	25	4.5	3.5	8	32
AMWF26L-4S	32	8.5	31.4	31.7	51	9.5	16	28.5	5.5	4	9.5	41
AMWF18L-4S-G	24	8	23.4	24.5	40	8	12	25	4.5	3.5	8	32
AMWF26L-4S-G	32	8.5	31.4	25.5	51	9.5	16	28.5	5.5	4	9.5	41

型 号	M	使用压 (MPa)	夹紧力 (N)	质量 (g)
AMWF18L-4S	—	0.5	250	154
AMWF26L-4S	—		350	289
AMWF18L-4S-G	M4×0.7		250	136
AMWF26L-4S-G	M5×0.8		350	252

### 相关产品页

AMWF-BU 气动柔性定位器(定位套)  
(参照P.595)

### 参照页

- 气动柔性定位器的安装方法 (参照P.596)
- 气动柔性定位器的使用方法 (参照P.597)

### 注意事项

- 请使用通过空气干燥机和空气滤芯把空气中的异物与水分净化后的压缩空气。
- 压缩空气中含有杂质会导致产品动作异常。