

TSG

TSG・グリッパー

標準 在庫品 R&S

NEW

IMAO



TSG-50



TSG-100

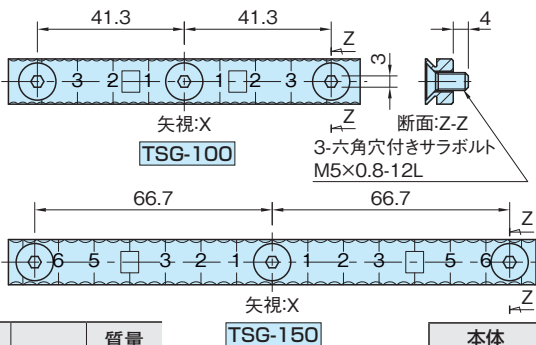
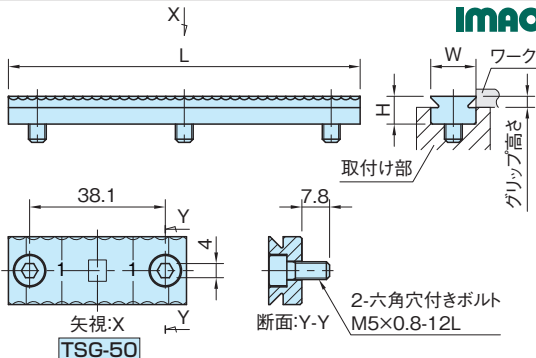

品番	グリップ高さ (注)	L	W	H	質量 (g)
TSG-50	1.3~4	50	19.1	9.3	64
TSG-100	1.3~3.1	98.8	12.7	7.8	70
TSG-150		148.1			105

本体
工具鋼 四三酸化鉄皮膜 HRC54~58

注) グリップ高さは取付け部の溝深さによって、決まります。

特長

- ・グリッパーの尖った爪が、ワークに食い込み浮き上がりを防止し、強力でグリップします。
- ・バイスジョーのグリッパー、専用治具のストッパーに適しています。
- ・グリップ高さわずか1.3mmで切削作業が可能です。
- ・10mmの目盛りが刻印されており、ワークを配置する際の目安としてご使用いただけます。

注意事項

- ・硬度がHRC40以下のワークのグリッパーにご使用ください。
- ・ワーク材質や熱処理条件などにより、グリッパーの爪部分の食い込み量が異なります。加工を行う場合はワークにグリッパーの爪が食い込んだことを確認してから行ってください。

使用例・使用方法

■取付溝寸法

品番	W ₁	H ₁
TSG-50	19.1±0.025	5.3~8
TSG-100	12.7 ^{+0.075} / _{-0.025}	4.7~6.5
TSG-150		

