

# SSR-MP

# マニホールド

標準  
在庫品



材質の特性  
P.2231



本体  
ポリアセタル

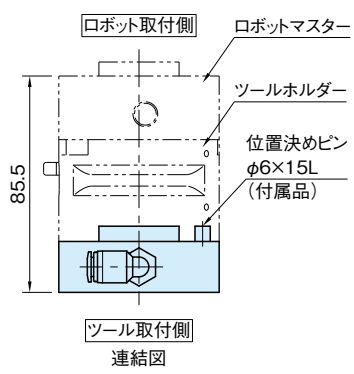
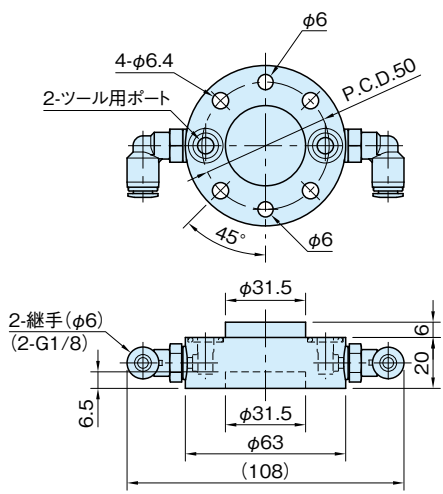

品番	質量 (g)	適応するツールホルダー (P. SSR-TH 参照)	適応するツールホルダー (M8コネクタ) (P. SSR-THE 参照)
SSR-MP5000	110	SSR-TH2120	SSR-THEM2121 SSR-THEF2122

## 特長

ツールホルダーと組み合わせることで、外部配管によるエア供給が可能となります。

## 技術データ

- 供給可能エア圧 -0.09~0.7MPa(ゲージ圧力)
- 使用温度 max.40°C min.5°C

## 付属品

位置決めピンφ6×15L…1個

## 使用例・使用方法

