

QLPDH-X

クランプピン(重荷重用)

カスタム
メイド



IMAO

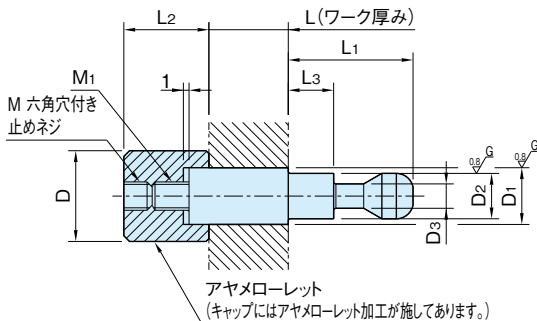

※L寸法は指定寸法より±1mmの調整が可能ですので、必要に応じてお客様にて適正寸法に調整して使用ください。

ピン	キャップ
SCM435 高周波焼入(溝周辺部) 研磨仕上	S45C 焼入焼戻 四三酸化鉄皮膜

品番	D ₂ (f7)	D ₁ (f7)	L 注) (指定0.1mm単位)	D	L ₂	L ₁	L ₃	D ₃	M	M ₁	質量 (g)	適用引込みクランプ (P. 1398 参照)
QLPDH400-12(指定長さmm)	12	12	0<L≤100	18	23	38	21.5	6.5	M 8×1.25- 8L	M 8×1.25	min. 70~max.160 min.175~max.265	QLPDH400R
QLPDH400-16(指定長さmm)	12	16		24	38	21.5	6.5	M 8×1.25- 8L	M 8×1.25	min. 70~max.160 min.175~max.265		
QLPDH500-16(指定長さmm)	16	16	0<L≤120	24	29	48	28	9.5	M10×1.5 -10L	M10×1.5	min.160~max.350 min.325~max.515	QLPDH500R
QLPDH500-20(指定長さmm)	16	20		30	29	48	28	9.5	M10×1.5 -10L	M10×1.5	min.160~max.350 min.325~max.515	

注) L寸法は指定寸法で承ります。

使用例・使用方法

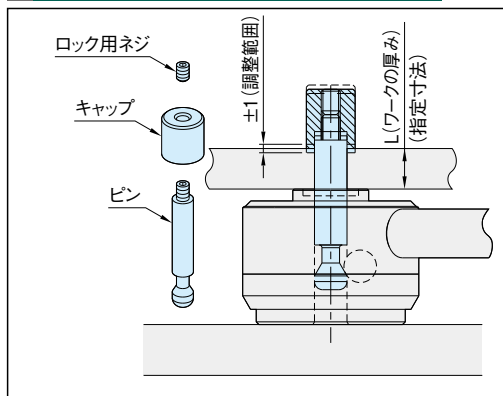

■注文品番例

QLPDH400-12-20.5

品番 L寸法

※上記は品番がQLPDH400-12、L寸法20.5mmの場合です。

🔪 注意事項

本製品はカスタムメイドです。お客様の指定長さ(L寸法)に合わせて製作いたします。