

# QCBA, QCBAS

## ボールインキャッチャー、ボールインキャッチャー(ロック付き)

標準 **在庫品**

**R600S**

耐熱 180°C

イマオ WEB 製品ムービー公開

**IMAO**



QCBA0816

QCBAS0820  
(ロック付き)

タイプ	本体、カラー	ボール	スプリング	ロックングノブ
QCBA0816	S45C	SUS440C	SUS304WPB	-
QCBAS0820	無電解ニッケルメッキ	焼入焼戻		S45C 無電解ニッケルメッキ

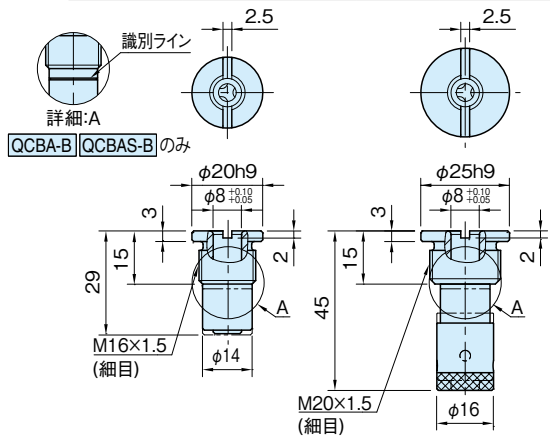

**★One Point**  
3つのボールで求心装着  
ロック付きタイプ有

QCBA0816		
品番	クランプ力 (N)	質量 (g)
QCBA0816A	7	30
QCBA0816B	15	

QCBAS0820 (ロック付き)		
品番	クランプ力 (N)	質量 (g)
QCBAS0820A	7	65
QCBAS0820B	15	

別売品 専用レンチ



別売品 ナット(SUS製)

品番	M (細目)	H	W	適用
NDX16-NUT-SUS	M16×1.5	8	24	ボールインキャッチャー QCBA0816
NDX20-NUT-SUS	M20×1.5	10	30	QCBA0820

# QCBA-M

## クランプピン(ボールインキャッチャー用)

標準 **在庫品**

**R600S**

耐熱 180°C

**IMAO**

品番	質量 (g)
QCBA0816-M5	7

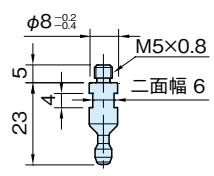

クランプピン
S45C 焼入焼戻 無電解ニッケルメッキ

## 特長

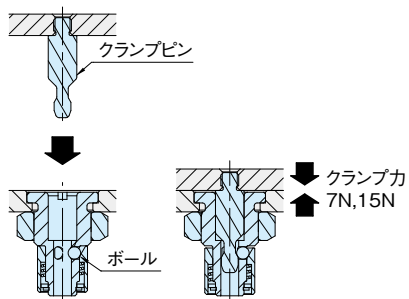

ボールによりクランプピンが引き込まれます。

## 技術データ

- ・耐熱温度 180℃
- ・耐荷重

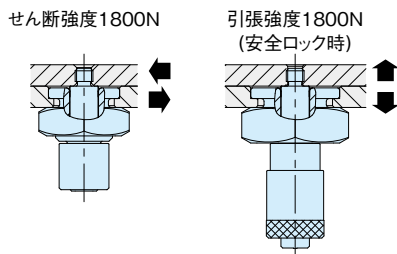

## 安全ロックの操作方法

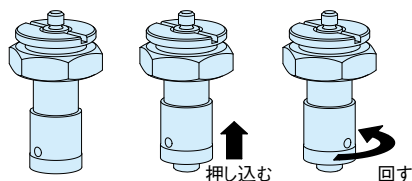

ノブの外周を掴み押し込み、右に回してください。  
※安全ロックの解除は逆の手順で行ってください。

## 安全ロック状態の確認

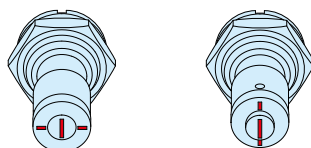

安全ロックがオフの状態      安全ロック状態

端面のマーカーラインが一直線になっていれば安全ロック状態です。

## 使用例・使用方法

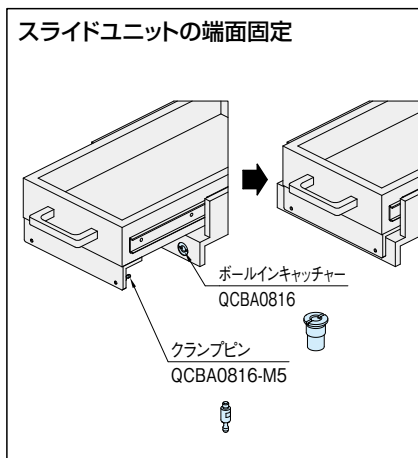
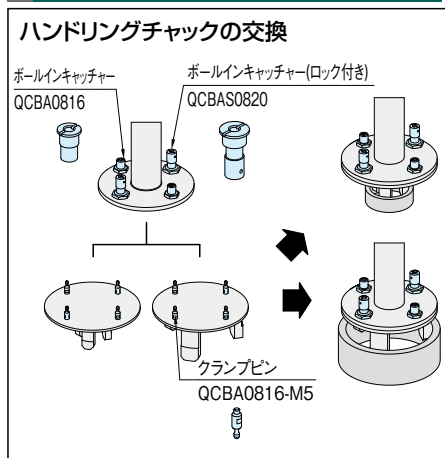

次頁へつづく

## ボールインキャッチャーの取付け方法

6mm～10mmのベースにはナットで取付けてください。

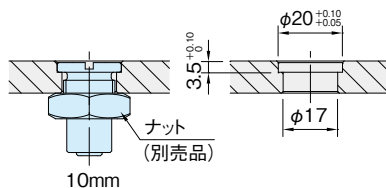
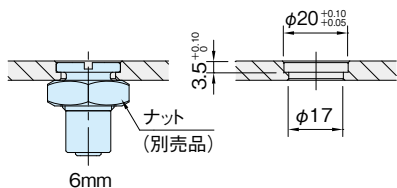

10mmを超えるベースにはねじ込みで取付けてください。

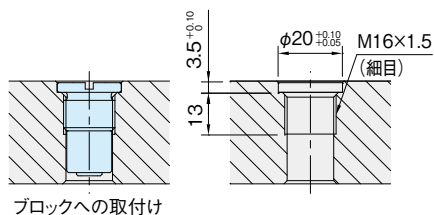
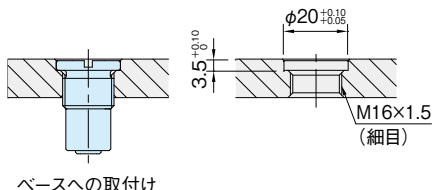

## ボールインキャッチャー(ロック付き)の取付け方法

6mm～10mmのベースにはナットで取付けてください。

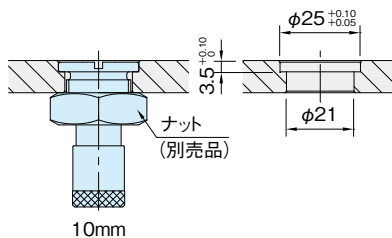
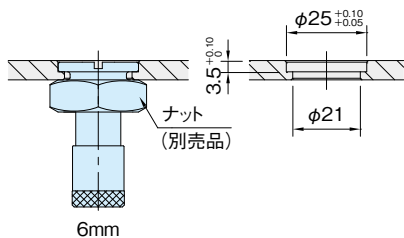

10mm～32mmのベースにはねじ込みで取付けてください。

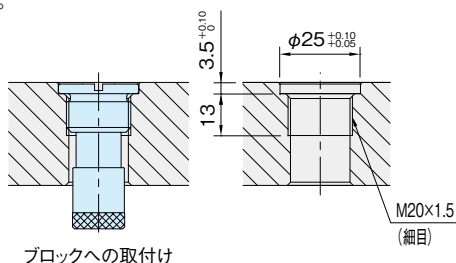
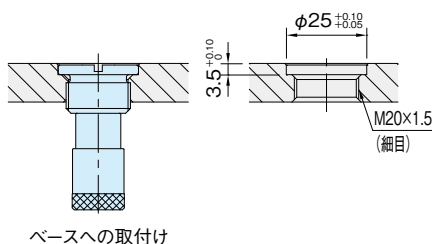

## クランプピンの取付け方法

6mm以上のプレートにねじ込みで取付けてください。

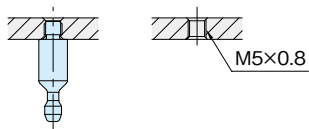

## 加工精度と繰り返し位置決め精度

### 加工精度

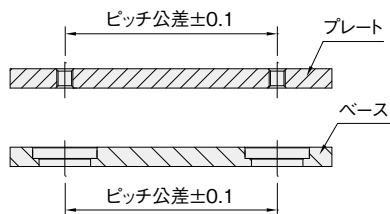

プレートとベースのピッチ公差は、 $\pm 0.1$ で加工してください。

### 繰り返し位置決め精度

繰り返し位置決め精度は、 $\pm 0.25$ となります。

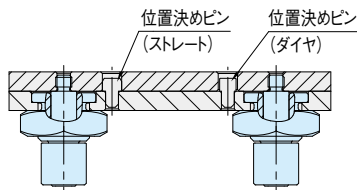

高精度な位置決めを必要とする場合は、位置決めピンと併用してご使用ください。