

PTSW1

スイングクランプ(クイックタイプ)

標準
在庫品



イマオ
WEB 製品ムービー公開

IMA O



フックなし

本体、ホルダー、六角ヘッド	フック
SCM440 焼入焼戻 四酸化鉄皮膜	S45C 焼入焼戻 四酸化鉄皮膜

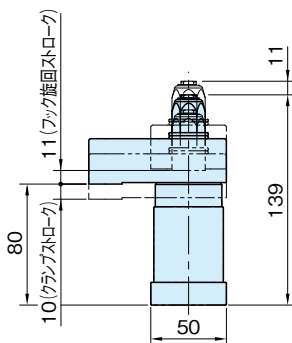
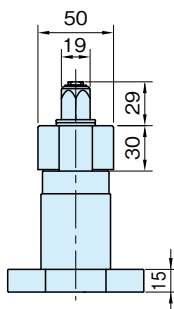
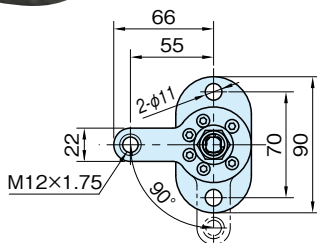

特長

- ・フックがパワーツールの回転と同期旋回して、素早くクランプします。
- ・フック旋回ストロークが少ないため、素早くクランプします。

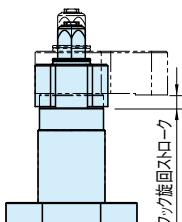

※ロボット化ラインなどには、
ナットランナー用スイングクランプを
ご使用ください。

在庫・納期

TEL.0575-28-4811

製品情報

TEL.0575-32-2239

電話 イマオ コーポレーション

■フック付

品番	クランプ力 (kN)	許容締付トルク (N・m)	旋回方向	質量 (kg)
PTSW1-12R	6	28	右	1.6

■フックなし

品番	クランプ力 (kN)	許容締付トルク (N・m)	旋回方向	質量 (kg)
PTSW1-12NR	6	28	右	1.2

※お客様にて特殊フックを製作される場合のフック寸法は弊社WEBサイトの取扱説明書をご覧ください。また、特殊フックを製作された場合、クランプ力は増減します。



使用例・使用方法

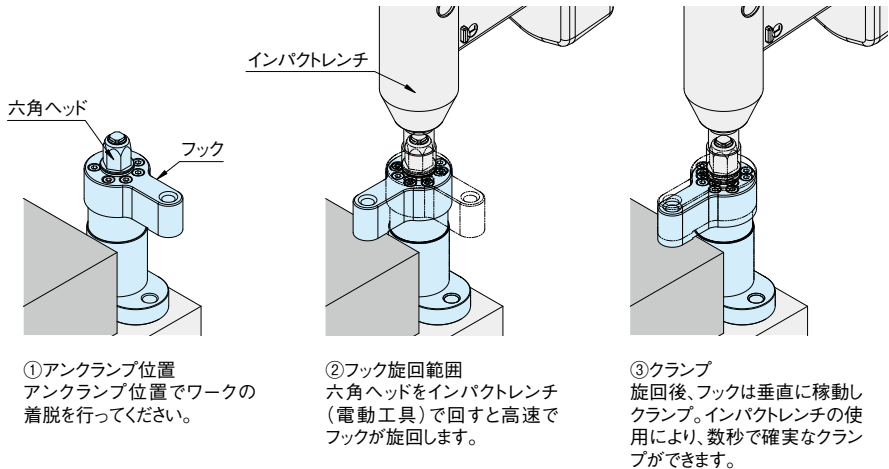

🔪 注意事項

- ・許容締付けトルク以上で長期間使用すると破損する恐れがあります。インパクトレンチ(電動工具)はトルク設定のできるものを使用してください。
- ・ロボット化ラインなどには、**PTSW2** ナットランナーシングクランプをご使用ください。(P. 1638 参照)