

# PBLC-M

# ケース

標準 在庫品 **RHS** SUS

**IMAO**

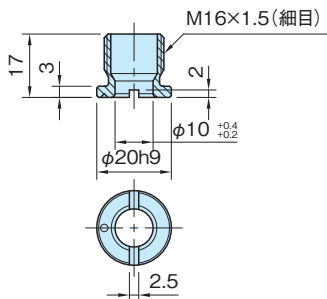

ケース
SUS630
析出硬化処理

品番	適用 ベース厚さ	質量 (g)	適用するエアボールロックランパー (P. 9 参照)
PBLC-M16-SUS	6以上	13	PBLC1023S-SUS, PBLC1023A-SUS

※2個以上で使用する場合、ピッチ公差は±0.1で加工してください。

繰り返し位置決め精度は、適用する製品をご参照ください。

## 注意事項

硬化処理により製品写真と実物の色が異なる場合がありますが、品質上の問題はありません。

## 使用例・使用方法

### ■取付穴加工寸法

6mm～10mmのプレートに固定する場合

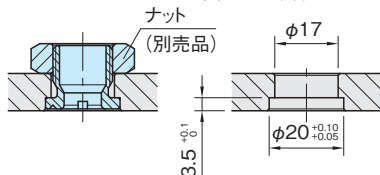

10mmを超えるプレートに固定する場合

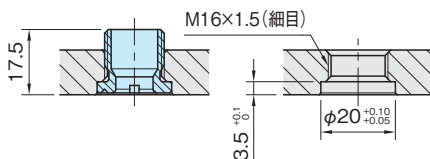

### 別売品 ナット(SUS製)

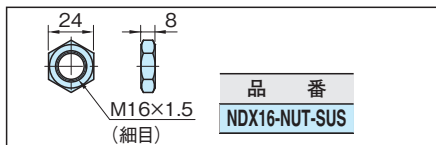

### 別売品 専用レンチ

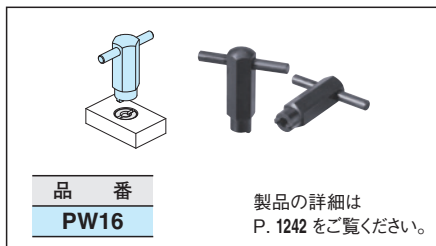

品番  
**PW16**

製品の詳細は  
P. 1242 をご覧ください。

### 別売品 プロテクションキャップ

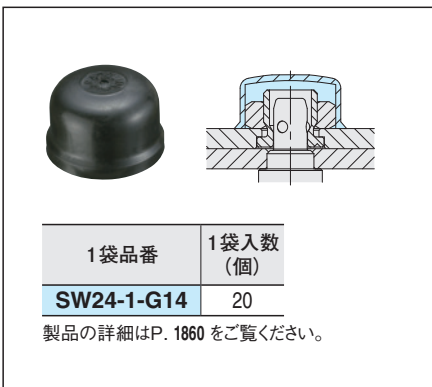

1袋品番

**SW24-1-G14**

1袋入数  
(個)

20

製品の詳細はP. 1860 をご覧ください。