

MVCL150A

アングルパラレル

標準 在庫品 RIMS

IMAO

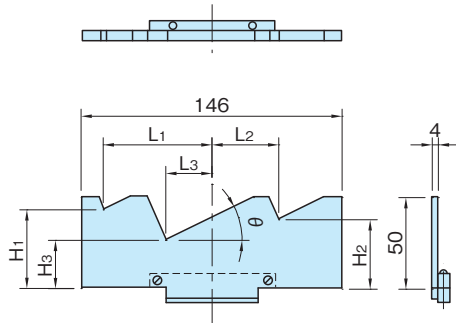

(本図対称のものとして2個1組)

本体
SK70 表面硬化 研磨仕上 HRC40~45

品番	θ	H ₁	H ₂	H ₃	L ₁	L ₂	L ₃	質量 (g)	価格	適用 マルチファンクションバイス
MVCL150A20	20°	44.2	40	30.7	60.9	35.6	29.5	23	57,000	MVMF150 (P. 2074 参照)
MVCL150A25	25°	43.1	38.1	27	59.8	37.5	25.8	29	57,000	
MVCL150A30	30°	42.2	36.6	24	58.5	39.7	21.5	34	57,000	
MVCL150A35	35°	41.5	35.4	21.8	57	42.2	16.7	38	57,000	
MVCL150A40	40°	41.1	34.7	20.4	55.6	44.8	11.7	46	57,000	
MVCL150A45	45°	41	34.5	20	54	47.5	6.5	52	57,000	

使用例・使用方法

ワークの角度加工にご使用ください。

