

# MVAC150GJ

## グループジョー

標準 在庫品 R4HS

IMAO

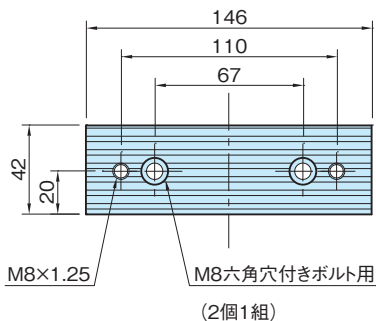

本体

スチール(SNCM420)  
表面硬化  
HRC50~60

品番	質量 (kg)	適用
MVAC150GJ	2.3	マルチファンクションバイス MVMF150 (P.2074参照)

### 使用例・使用方法

交換用のジョーです。

溝付きタイプですので黒皮ワークのクランプに最適です。