

DE-RL10

ローラ 10

RHS

item

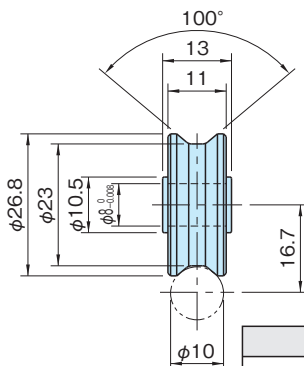
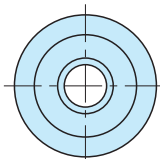

本体
スチール 走行面: 研磨、表面焼入処理

品番	基本動定格荷重 C /ローラ1個(N)	基本静定格荷重 Co /ローラ1個(N)	最大回転数 (min ⁻¹)	質量 (g)
DE-RL10	4,400	2,470	7,500	28

内蔵部品

ベアリング(アンギュラ玉軸受)

付属品

スパーサー(t=2.1) ……1個

参照ページ

ベアリングユニット10の補修部品です。
(P.597, 598参照)

プロファイル

キャパ

ジョイント

ドアパーツ

パネルパーツ

フィットパーツ

工具

アクセサリ

直線スライド

直線スライド
パーツ

技術データ