

プロファイル

## ユニバーサル ジョイント 5/8

L5-UJT5/8

キャップ  
カバー

RoHS

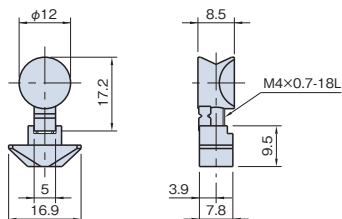
ジョイント  
ナット

ドアパーツ

材質	亜鉛ダイキャスト
処理	亜鉛三価クロメート
許容荷重/1個	250N
締付トルク	3N・m
質量	9g



Line5プロファイルとLine8プロファイルを繋げるジョイントです。

パネルパーツ

フットパーツ

工具

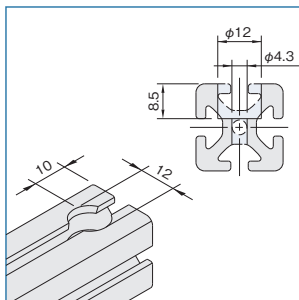

Line5 プロファイルのジョイント取付部は、φ12ザグリ深サ8.5mm φ4.3下穴(加工品番 U12)の加工をしてください。

アクセサリ

直線スライド

直線スライド  
パーツ

技術データ

① 相手側のプロファイルにユニバーサルジョイントを仮止めしてください。

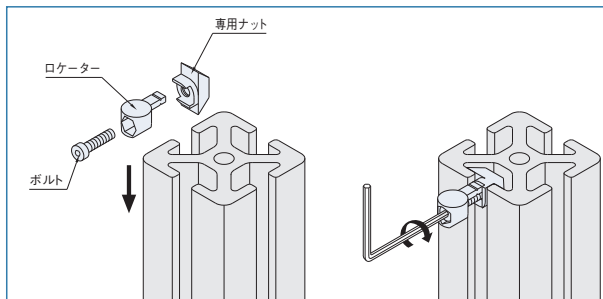

<Point>

- ・付属の専用ナットを相手側プロファイルの溝に挿入し、そのTナットにボルトにてロケーターを仮止めしてください。

② 接続するプロファイルにユニバーサルジョイント(ロケーター)を挿入してください。

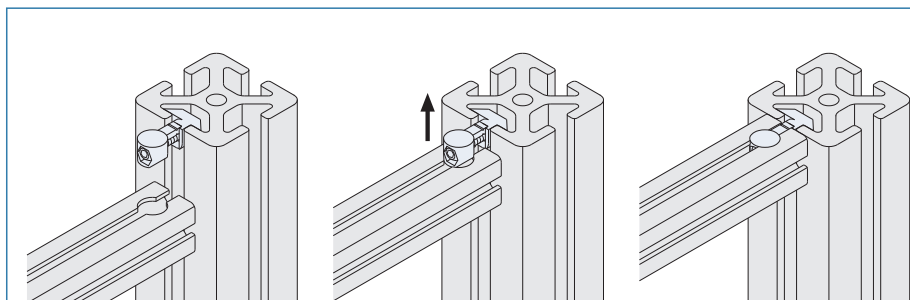

③ 組付位置を確認してドライバータイプのボールレンチにて締付けてください。最後にL型レンチにて増し締めを行いましたら接続は完了です。

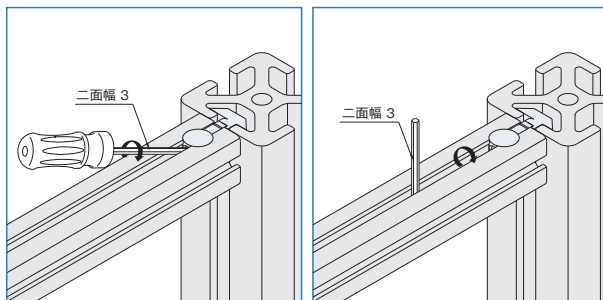

プロファイル

キャップ

ジョイント  
ナット

ドアパーツ

パネルパーツ

フィットパーツ

工具

アクセサリ

直線スライド

直線スライド  
パーツ

技術データ