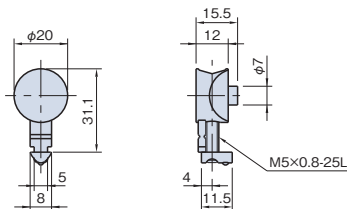

プロファイル

## ユニバーサル ジョイント 8/5

L5-UJT8/5

キャップ  
カバージョイント  
ナット

ドアパーツ

材質	亜鉛ダイキャスト
処理	亜鉛三価クロメート
許容荷重/1個	250N
締付トルク	3N・m
質量	18g

**!** Line5プロファイルとLine8プロファイルを繋げるジョイントです。

パネルパーツ

フットパーツ

工具

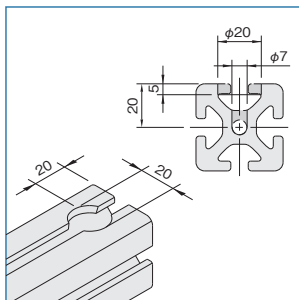

Line8プロファイルのジョイントの取付部は、 $\phi 20$ サグリ 深サ5mm  $\phi 7$ 深サ20 (加工品番PUJ P.377参照)の加工をしてください。

アクセサリ

直線スライド

直線スライド  
パーツ

技術データ

① 相手側のプロファイルにユニバーサルジョイントを仮止めしてください。

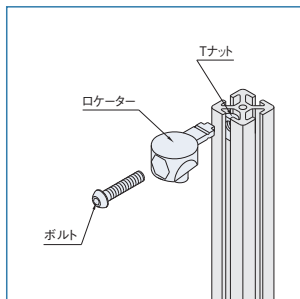

<Point>

- ・付属のTナットを相手側プロファイルの溝に挿入し、そのTナットにボルトにてロケーターを仮止めしてください。

② 接続するプロファイルにユニバーサルジョイント(ロケーター)を挿入してください。

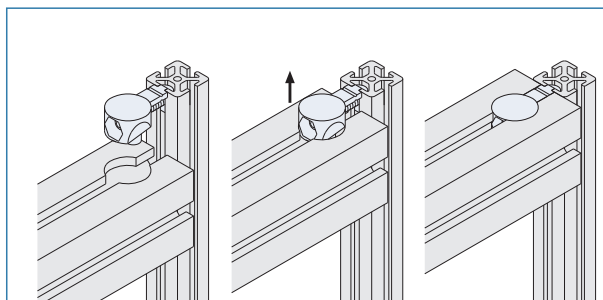

③ 組付位置を確認してドライバータイプのボールレンチにて締付けてください。最後にL型レンチにて増し締めを行いましたら接続は完了です。

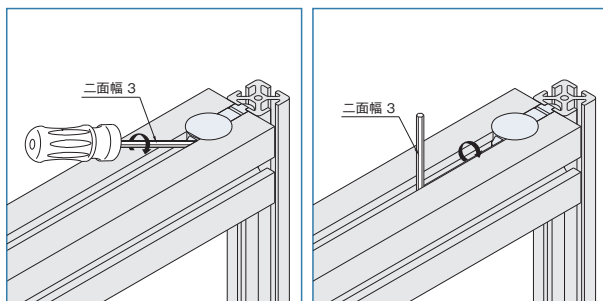

プロファイル

キャップ  
カバー

ジョイント  
ナット

ドアパーツ

パネルパーツ

フットパーツ

工具

アクセサリ

直線スライド

直線スライド  
パーツ

技術データ