

プロファイル

クランプ プロファイル 40×40

CPL4040N-3M (寸法3000mm+切りしろ)

CPL4040N-(必要長さ)mm (最大4000mm)



※4000mmを超える長さをご希望の方はご相談ください。(素材寸法は6000mmです)
 ※切断をご希望の際は、既存のパネル固定用穴(M6ボルト用)との切断位置関係を
 図面でご指示願います。

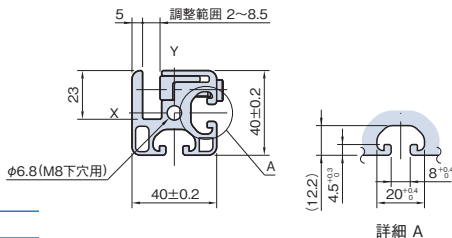

材質	Al(JIS 6N01相当)
処理	アルマイト表面処理
カラー	ナチュラル
断面積	7.40cm ²
断面2次モーメント	lx:9.58cm ⁴ ly:11.96cm ⁴
質量(エッジプロファイル含む)	2.3kg/m
付属品	エッジプロファイル 19×11.5 (EPL1911N)…必要長さ 1本 六角穴付きボルト M6×1-16L ……(200mmピッチ穴加工分)

適用エンドキャップ

ECP4040



サイズ: 40×40×4mm
 材質 : ポリアミド(ガラス繊維強化)
 ページ: P.309参照

ジョイント

ドアパーツ

パネルパーツ

フットパーツ

工具

アクセサリ

直線スライド

直線スライド

技術データ

クランプ プロファイル 40×40-180°

CPL4040N2-3M (寸法3000mm+切りしろ)

CPL4040N2-(必要長さ)mm (最大4000mm)



※4000mmを超える長さをご希望の方はご相談ください。(素材寸法は6000mmです)
 ※切断をご希望の際は、既存のパネル固定用穴(M6ボルト用)との切断位置関係を
 図面でご指示願います。

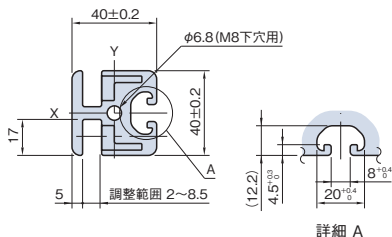

材質	Al(JIS 6N01相当)
処理	アルマイト表面処理
カラー	ナチュラル
断面積	8.38cm ²
断面2次モーメント	lx:13cm ⁴ ly:11.4cm ⁴
質量(エッジプロファイル含む)	2.56kg/m
付属品	エッジプロファイル 19×11.5 (EPL1911N)…必要長さ 2本 六角穴付きボルト M6×1-16L ……(200mmピッチ穴加工分)

適用エンドキャップ

ECP4040



サイズ: 40×40×4mm
 材質 : ポリアミド(ガラス繊維強化)
 ページ: P.309参照

プロファイル

キャップ

ジョイント

ドアパーツ

パネルパーツ

フィットパーツ

工具

アクセサリ

直線スライド

直線スライド
パーツ

技術データ

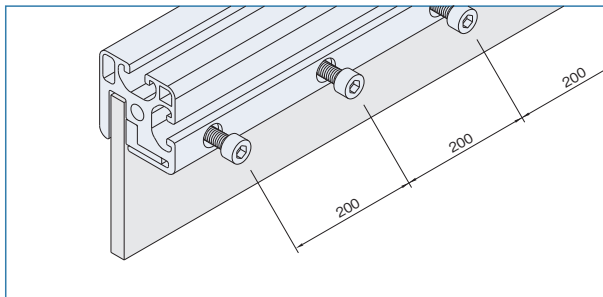

200mmピッチでザグリタップ穴加工済み。

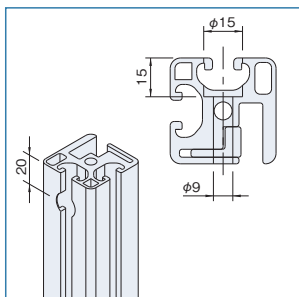

接続する相手側は、φ15ザグリ深サ15mm φ9トオン(加工品番 CP15)の加工をしてください。

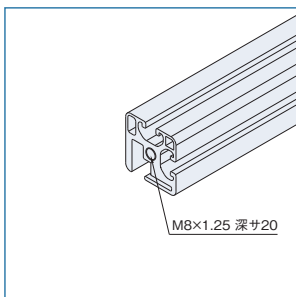

ジョイントの取付側は、M8x1.25 深サ20mm(加工品番 M8x20)のタップ穴加工をしてください。

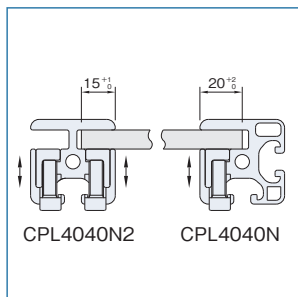

パネルエレメントの適した差し込み深さ。

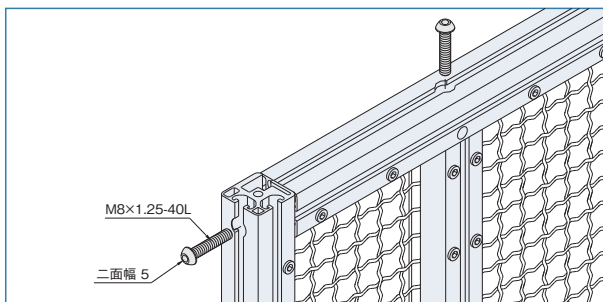

表面横の大きい安全網、スライドドア、シングドアの間仕切りに適しています。

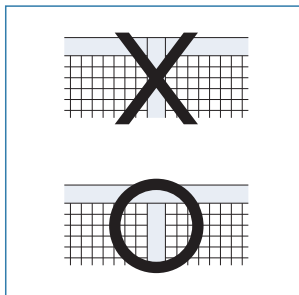

間仕切りに、上図の様に突き出さないでください。

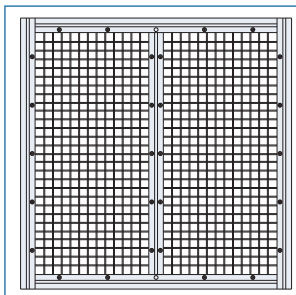

縦方向の間仕切り。

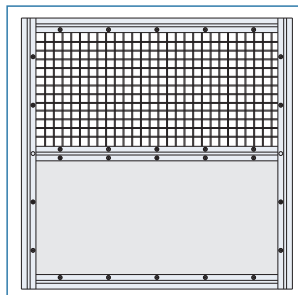

横方向の間仕切り。