

プロファイル

クランプ プロファイル 6 30×30

L6-CPL3030N-3M

(寸寸3000mm+切りしろ)

L6-CPL3030N-(必要長さ)mm

(最大4000mm)



※4000mmを超える長さをご希望の方はご相談ください。(素材寸法は6000mmです)
 ※切断をご希望の際は、既存のパネル固定用穴(M4ボルト用)との切断位置関係を
 図面でご指示願います。

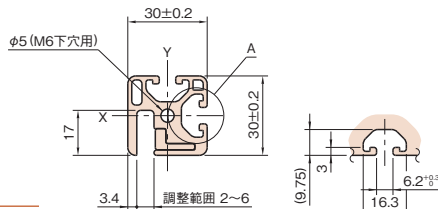

詳細 A

材質	Al(JIS 6N01相当)
処理	アルマイト表面処理
カラー	ナチュラル
断面積	4.14cm ²
断面2次モーメント	Ix:3.54cm ⁴ Iy:3.20cm ⁴
質量(エッジプロファイル含む)	1.27kg/m
付属品	エッジプロファイル 6 15×8 (L6-EPL158N)…必要長さ 1本 六角穴付きボルト M4×0.7-12L ……(150mmピッチ穴加工分)

適用エンドキャップ

L6-ECP3030



サイズ: 30×30×3mm
 材質 : ポリアミド(ガラス繊維強化)
 ページ: P.180参照

キャップ

ジョイント

ドアパーツ

パネルパーツ

フットパーツ

工具

アクセサリ

直線スライド

直線スライド

技術データ

クランプ プロファイル 6 30×30-180°

L6-CPL3030N2-3M

(寸寸3000mm+切りしろ)

L6-CPL3030N2-(必要長さ)mm

(最大4000mm)



※4000mmを超える長さをご希望の方はご相談ください。(素材寸法は6000mmです)
 ※切断をご希望の際は、既存のパネル固定用穴(M4ボルト用)との切断位置関係を
 図面でご指示願います。

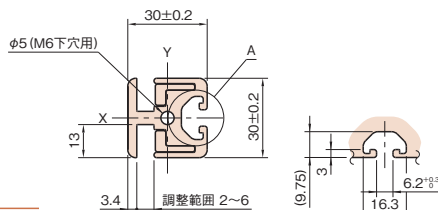

詳細 A

材質	Al(JIS 6N01相当)
処理	アルマイト表面処理
カラー	ナチュラル
断面積	4.64cm ²
断面2次モーメント	Ix:3.88cm ⁴ Iy:3.53cm ⁴
質量(エッジプロファイル含む)	1.55kg/m
付属品	エッジプロファイル 6 15×8 (L6-EPL158N)…必要長さ 2本 六角穴付きボルト M4×0.7-12L ……(150mmピッチ穴加工分)

適用エンドキャップ

L6-ECP3030



サイズ: 30×30×3mm
 材質 : ポリアミド(ガラス繊維強化)
 ページ: P.180参照

プロファイル

キャブ
カバー

ジョイント
ナット

ドアパーツ

パネルパーツ

フィット
パーツ

工具

アクセサリ

直線スライド

直線スライド
パーツ

技術データ

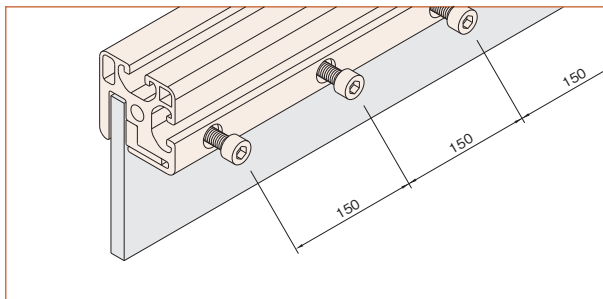

150mmピッチでザグリタップ穴加工済み。

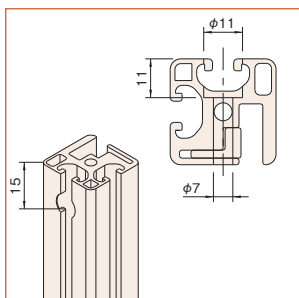

接続する相手側はφ11ザグリ深サ11mmφ7トオリ加工品番 CP11)の加工をしてください。

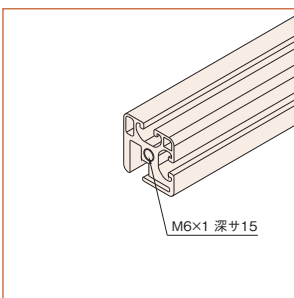

ジョイントの取付側は、M6×1 深サ15mm (加工品番 M6×15)のタップ穴加工をしてください。

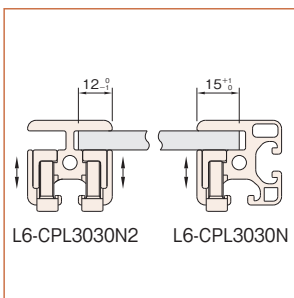

パネルエレメントの適した差し込み深さ。

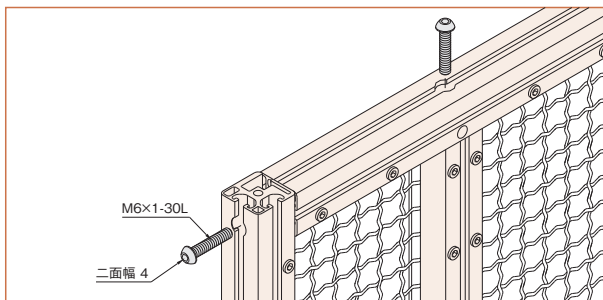

表面積の大きい安全棚、スライドドア、スイングドアの間仕切りに適しています。

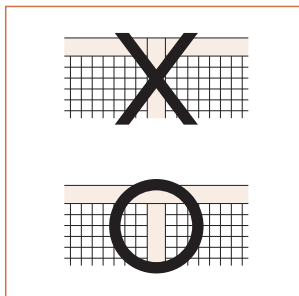

間仕切りでは、上図の様に突き出さないでください。縦方向の間仕切り

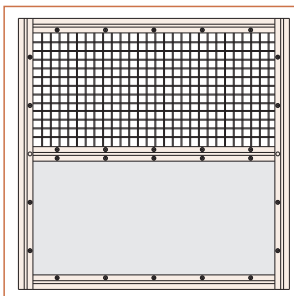
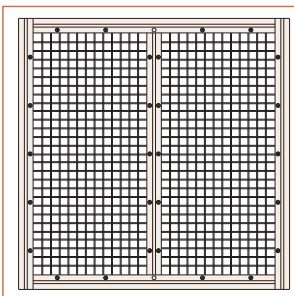

横方向の間仕切り