

# MBVRG

# ラウンド グリッパー

標準 在庫品 **RHS**

**IMAO**

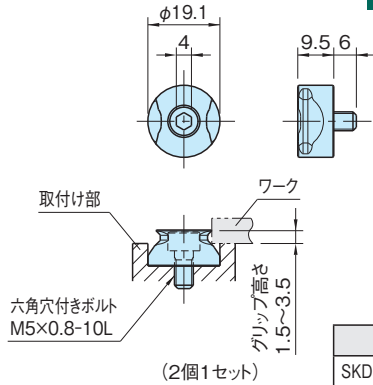

| 本体       |
|----------|
| SKD12    |
| 焼入焼戻     |
| 四酸化鉄皮膜   |
| HRC52~54 |

| 品番      | 最小グリッパ径 | 質量 (g) | 価格    |
|---------|---------|--------|-------|
| MBVRG19 | 38      | 36     | 7,400 |

## 特長

- ・グリッパーの尖った爪が、ワークに食い込み浮き上がりを防止し、強力にグリッします。
- ・バイスジョーのグリッパー、専用治具のストッパーに適しています。
- ・丸物ワークのみでなく直線ワークもグリッ可能です。
- ・グリッ高さわずか1.5mmで切削作業が可能です。

## 使用例・使用方法

### ■取付寸法

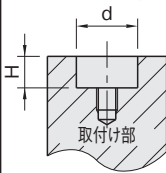

| 品番      | d          | H       |
|---------|------------|---------|
| MBVRG19 | 19.1±0.025 | 6.0~8.0 |

## 注意事項

- ・硬度がHRC40以下のワークのグリッパーにご使用ください。
- ・ワーク材質や熱処理条件などにより、グリッパーの爪部分の食い込み量が異なります。加工を行う場合はワークにグリッパーの爪が食い込んだことを確認してから行ってください。

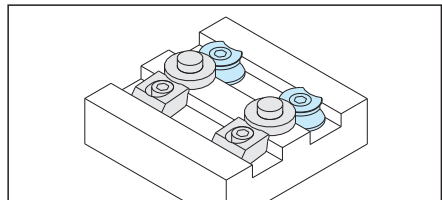

丸物ワーク

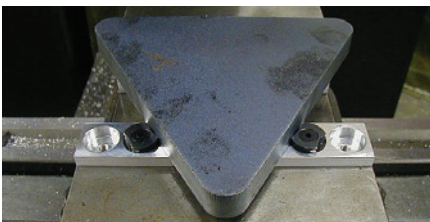

- ・異形状ワーク
- ・ワーク形状に合わせて、当たり面の角度を変えることができます。

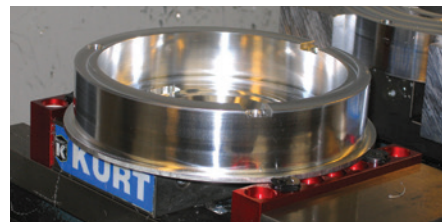

大型ワーク