

MAU5040DW

アクチュエータユニット(開閉リンクタイプ)

受注製作品



本体	スライドベース エンドプレート	シャフト	台形ネジナット	ボルト	ダストカバー
A6N01 アルマイト処理 ナチュラル	亜鉛ダイカスト (ZDC2) クロムメッキ	S45C 四三酸化鉄皮膜	CAC902	SCM435 三備クロメート	SUS304H

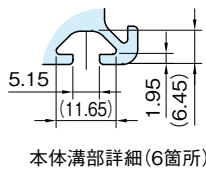
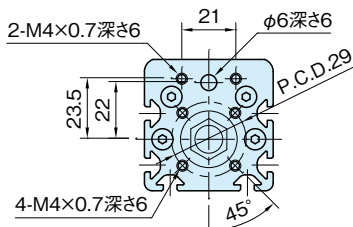
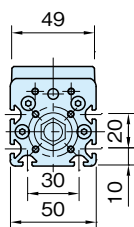
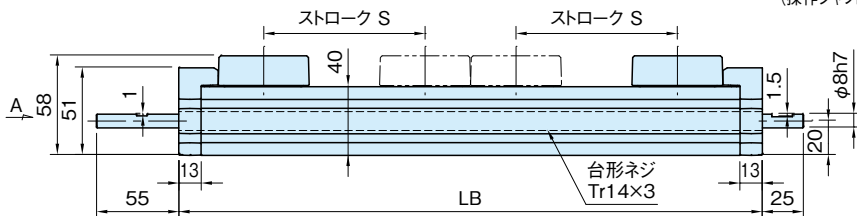
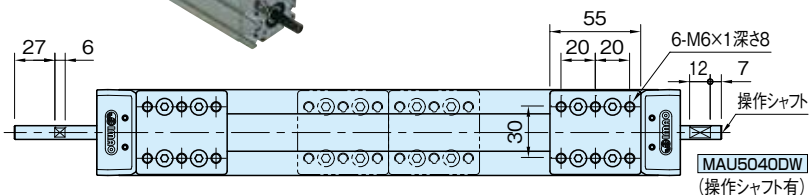
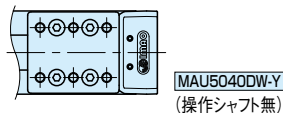
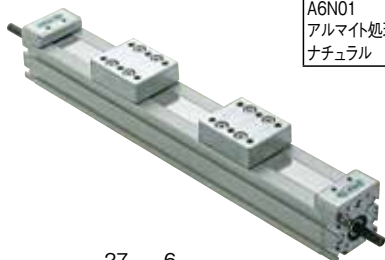

品番		S	LB	質量 (kg)	納期
操作シャフト有	操作シャフト無				
MAU5040DW-100	MAU5040DW-100Y	100	356	2.4	実働 20日
MAU5040DW-150	MAU5040DW-150Y	150	456	2.8	

使用例・使用方法

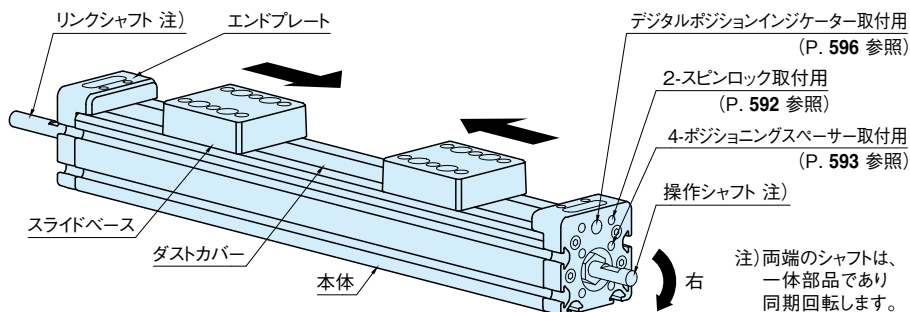

- ・操作シャフトを右に回すと、2台のスライドベースが矢印方向へ移動します。
- ・操作シャフトを左に回すと、2台のスライドベースが矢印反対方向へ移動します。
- ・2台のスライドベースピッチは、操作シャフト1回転毎に6mm移動します。

■並列開閉スライド

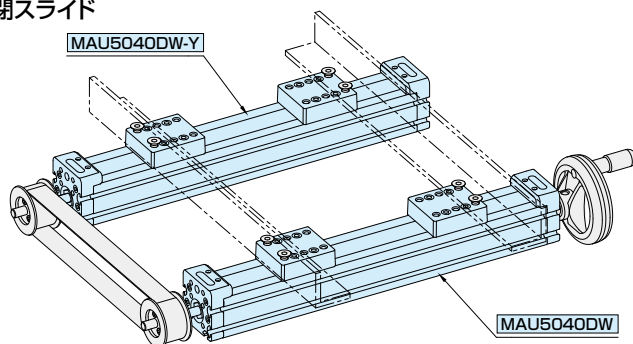

参照ページ

技術資料 (P. 590 参照)

関連製品ページ

- 用途に応じてオプション部品を選択してください。
- ・スピンロック (P. 592 参照)
 - ・ポジョニングスパーサー (P. 593 参照)
 - ・デジタルポジションインジケータ (P. 596 参照)
 - ・標準シャフト (P. 600 参照)
 - ・ハンドル車 (P. 602 ~ 参照)
 - ・ストッパーセット (P. 606 参照)
 - ・ナット (P. 607 参照)
 - ・グループカバー (P. 607 参照)