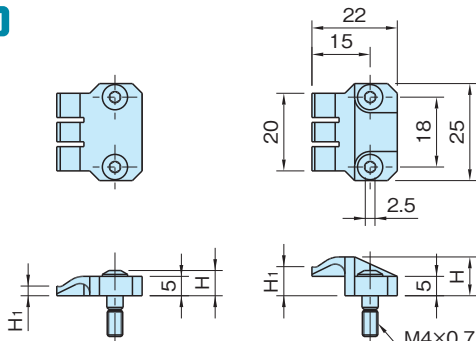

KPHS

ホールダウンストッパー(シングルタイプ)

IMAO標準 **在庫品****RHS**イマオ 製品ムービー公開
WEB**KPHS25105****KPHS25115**

本体	取付ボルト
パネ鋼	SNCM625

品番	H ₁	H	質量 (g)
KPHS25105	2.5	6.5	20
KPHS25115	7.5	10	22

特長

- ・シンプル&コンパクト設計により、薄物ワークに最適です。
- ・ワークの高さに合わせた選択が可能です。
- ・3つに分かれた先端チップは特殊形状となっており、両サイド部でワークを押し下げ中央部がストッパーとなるため、ワークの浮き上がりを防止します。

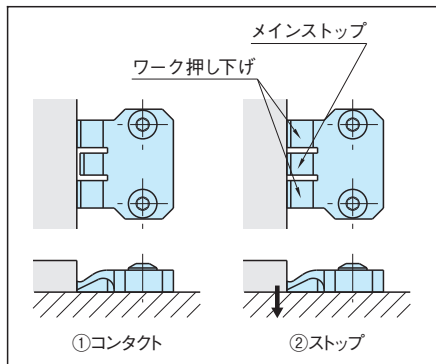

使用例・使用方法

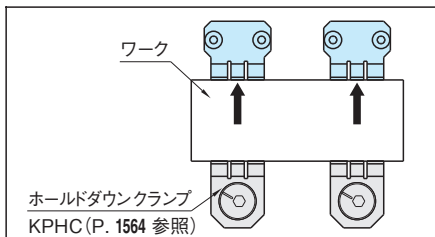
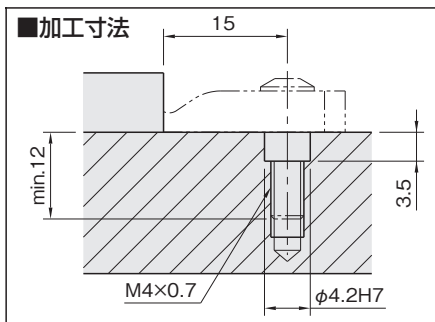

複数クランプの場合はホールダウンストッパー(シングルタイプ)をご使用ください。