

KPHS

ホールダウンストッパー(ダブルタイプ)

標準
在庫品

R&S

イマオ 製品ムービー公開
WEB

IMAO

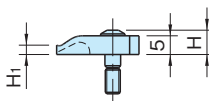
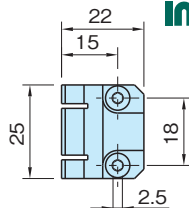
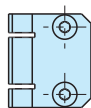
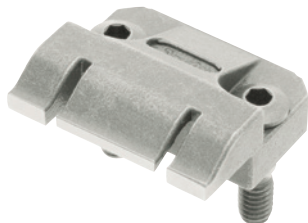

KPHS25110

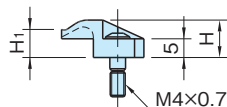

KPHS25120

本体	取付ボルト
バネ鋼	SNCM625

品番	H ₁	H	質量 (g)	価格
KPHS25110	2.5	6.5	20	13,700
KPHS25120	7.5	10	24	16,100

特長

- ・シンプル&コンパクト設計により、薄物ワークに最適です。
- ・ワークの高さに合わせた選択が可能です。
- ・3つに分かれた先端チップは特殊形状となっており、中央でワークを押し下げ両サイドがストッパーとなるため、ワークの浮き上がりを防止します。

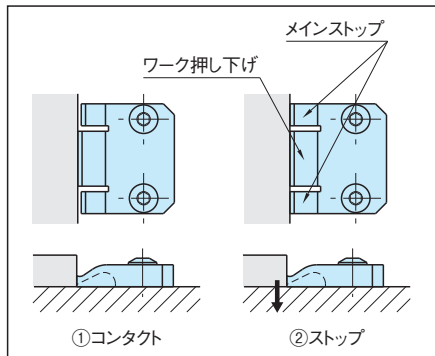

使用例・使用方法

加工寸法

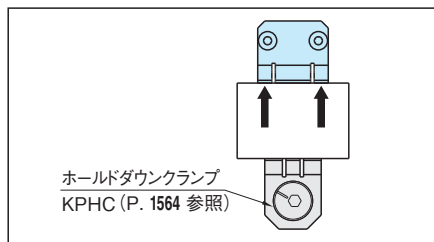
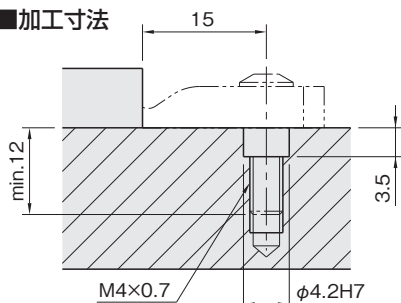

1箇所のクランプの場合はホールダウンストッパー(ダブルタイプ)をご使用ください。