

クイックブラケット20

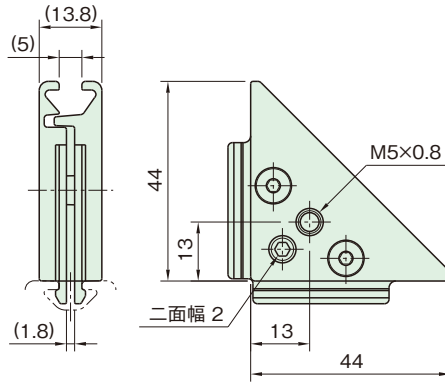

QBK20-2020 ¥500/1個

材質	ADC12(本体) SUS304(スプリング)
処理	-
質量	27g
推奨締めトルク	1.8N・m

※無理な力で締めますと、破損する恐れがあります。

仮止めできます

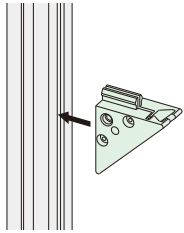

組付け作業が迅速にできます。

パネルが取付けてできます

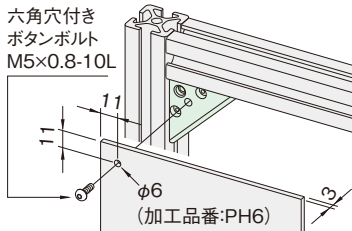

パネルが溝はめ込みできます

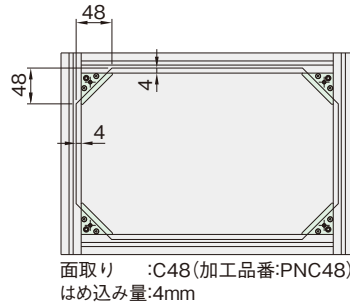
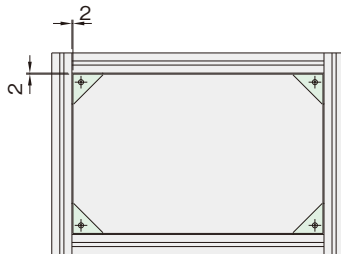
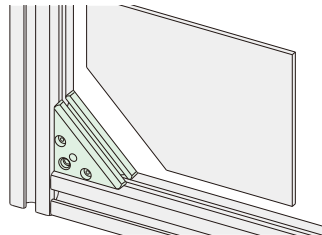

止めネジ  
一箇所締め込み

取付け方法

ボルト締め1本と簡単です。

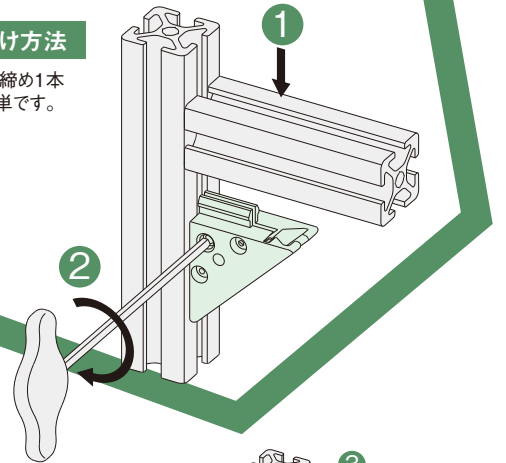

取外し方法

ボルト1本を緩めて  
本体をつかみ外します。

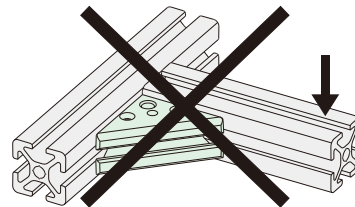
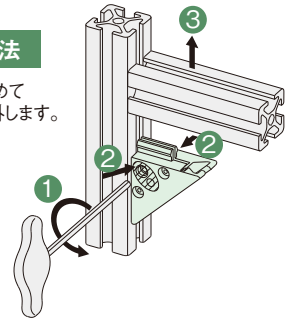

ブラケットが破損する恐れがありますので片持ちばりでのご使用はお避けください。長尺フレームの組付けの場合は、曲げ応力が掛からないようにしてください。

IM-FRAME (ジョイント・ブラケット)

- 共通寸法
- 対応品
- 付属品
- 推奨品
- その他

該当する共通項目はございません。



技術データ

たわみ

リブ強度

加工

すべり許容荷重

■加工 ■P.119 P.121

※QBK20-2020にてパネルを取付ける場合加工が必要となります。

■すべり許容荷重 ■P.105

※各種ジョイントにて組立てた際の許容荷重です。



トオン穴  
加工品番:PH



面取り  
加工品番:PNC