

BJ630

ハイトスペーサー

標準 在庫品 RIMS

IMAO

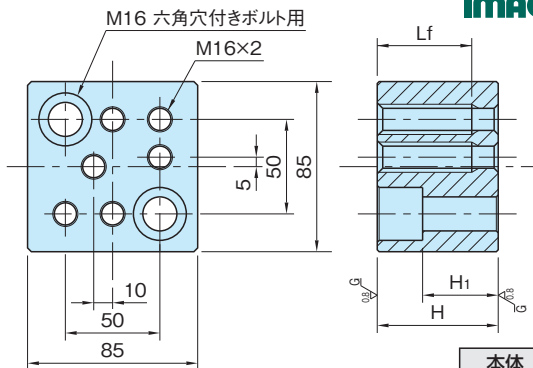

本体
S45C
四三酸化鉄成膜
研磨仕上

品番	H (±0.01)	H ₁	Lf	質量 (kg)	価格
BJ630-16025	25	8	通し	1.2	10,300
BJ630-16032	32	15		1.4	10,300
BJ630-16040	40	23		1.8	11,600
BJ630-16050	50	33		35	2.3

使用例・使用方法

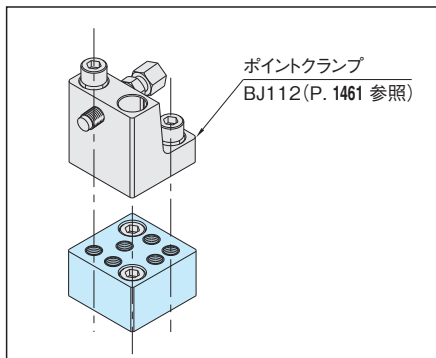

ポイントクランプの高さ延長に。

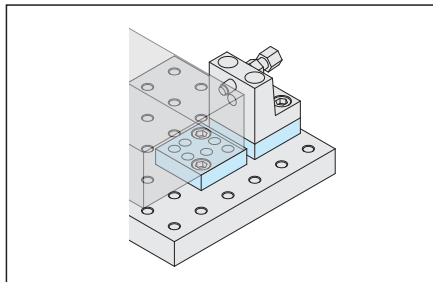

特長

上下面は研磨仕上げです。