

BJ360

コンパクトワークサポーター

標準 在庫品



イマオ製品ムービー公開 WEB



NEW 品番
赤文字表記



BJ360**001
(ナールドサムノブ仕様)



BJ360**002
(ボールスクリュー仕様)

★One Point

ワーク変形のない保持でビビリ、歪み防止。

本体	シャフト
S45C 四三酸化鉄皮膜	SCM435 焼入焼戻 四三酸化鉄皮膜

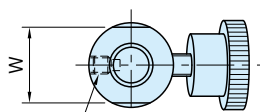

六角穴付き止めネジ(棒先)

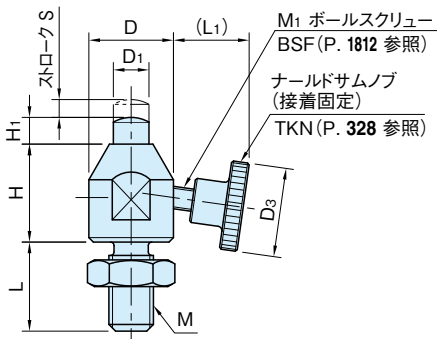
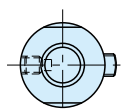

BJ360**001
(ナールドサムノブ仕様)

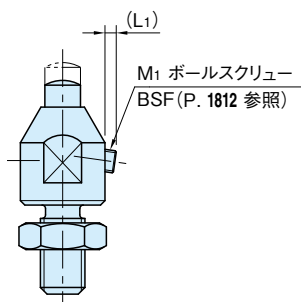

BJ360**002
(ボールスクリュー仕様)

サイズ	H	H ₁	S	D ₁	D	M	L	W	
BJ360	06	14	4	3	5	12	M 6×1	12	10
	08	18	5		6	15	M 8×1.25	16	13
	10	22	6	4	8	19	M10×1.5	20	17
	12	25			10	22	M12×1.75	24	19

BJ360-001 (ナールドサムノブ仕様)**

品番	D ₃	M ₁	L ₁	保持力 (kN)	持上力 (N)	質量 (g)	価格
BJ360-06001	16	M4×0.7	14.6	0.16	0.5~0.9	22	5,500
BJ360-08001			13.7	0.2	1.5~3.0	36	5,700
BJ360-10001	20	M5×0.8	17	0.3	1.8~3.0	72	6,000
BJ360-12001	24	M6×1	23	0.4		150	6,200

BJ360-002 (ボールスクリュー仕様)**

品番	M ₁	L ₁	締付トルク (N・m)	保持力 (kN)	持上力 (N)	質量 (g)	価格
BJ360-06002	M4×0.7	2.4	1	0.3	0.5~0.9	15	5,300
BJ360-08002		1.5		0.4	1.5~3.0	29	5,500
BJ360-10002	M5×0.8	2.5	2	0.7	1.8~3.0	57	5,800
BJ360-12002	M6×1	3.8	3	1		125	6,000

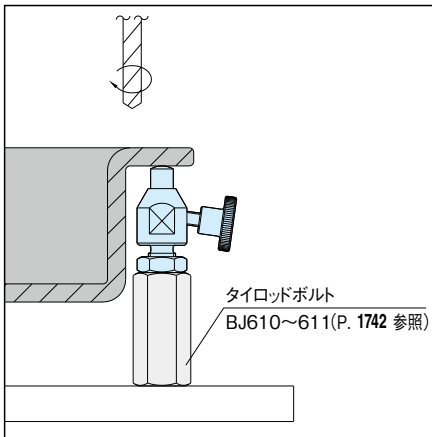
使用例・使用方法

注意事項

持上力とは、バネがシャフトを持ち上げる力です。