

BJ153-C

カムレバーセット

標準 在庫品

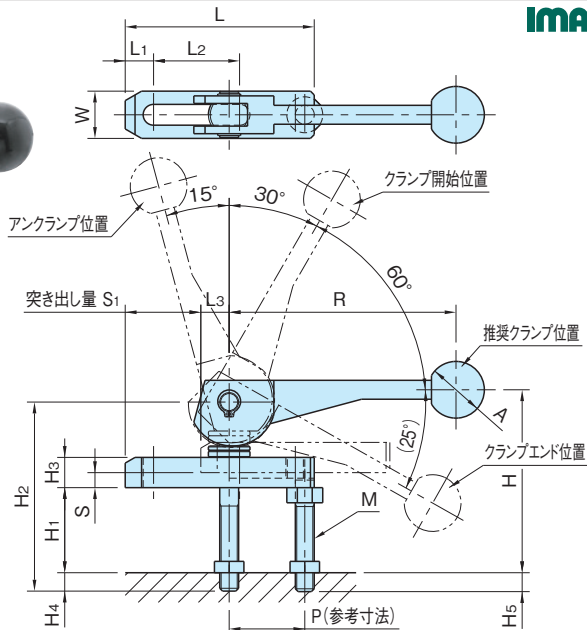

カムレバー	グリップ	ヒンジピン	その他
SCM435 焼入焼戻 四三酸化钛皮膜	フェノール樹脂	S35C 熱処理	S45C 焼入焼戻 四三酸化钛皮膜

品番	H ₁	S 注)	S ₁	L	W	H	R	M	L ₂	H ₄	H ₅	P	L ₁
BJ153-08001C1	15~25	6.6	14	50	19	56~66	104	M 8×1.25	14	14~24	12~22	20	12
BJ153-08001C2			27	63					27				
BJ153-10001C1	25~45	8	32	80	25	77~97	123	M10×1.5	32	10~30	10~30	30	15
BJ153-10001C2			40	100					40				
BJ153-10001C3			50	125					50				
BJ153-12001C1	40~55	10.4	40	100	32	105~120	146	M12×1.75	40	13~28	13~28	35	20
BJ153-12001C2			50	125					50				
BJ153-12001C3			60	160					60				

品番	L ₃	H ₂	H ₃	A	クランプストローク	クランプ力(kN) 突出量 max.~min.	レバー荷重 (N)	質量 (kg)
BJ153-08001C1	12	75	12	25	1.9	1.7~2.5	250	0.26
BJ153-08001C2						1.4~2.5		0.27
BJ153-10001C1	15	100	16	30	2.4	1.7~2.8	250	0.53
BJ153-10001C2						1.8~3.1		0.58
BJ153-10001C3						1.9~3.3		0.64
BJ153-12001C1	20	125	19	30	3.1	1.7~2.9	250	0.96
BJ153-12001C2						1.9~3.2		1.05
BJ153-12001C3						2.2~3.6		1.18

注)カムレバーを推奨クランプ位置からアンクランプ位置へ移動させたときのストラップの移動量です。