

# BFB, BFT

# バスケット フィルター

標準 在庫品

RHS

材質の特性  
P.2231

Original ELESА Model FRB+C, FRF+C

elesa



**BFB**

(ツイストロック式フランジ)

**BFT**

(ネジ式フランジ)

注) キャップは別売品です。

## ★One Point

ツイストロック式とネジ式の  
2タイプをご用意

if  
Hansone

| 品番         | フランジ                           | バスケット                  | ガスケット           | タッピンネジ          |
|------------|--------------------------------|------------------------|-----------------|-----------------|
| <b>BFB</b> | SUM22L<br>亜鉛メッキ                | ポリプロピレン<br>つや消しブラック    | ニトリルゴム<br>(NBR) | SUM22L<br>亜鉛メッキ |
| <b>BFT</b> | ポリアミド<br>(ガラス繊維強化)<br>つや消しブラック | つや消しブラック<br>格子:0.9×3mm |                 |                 |

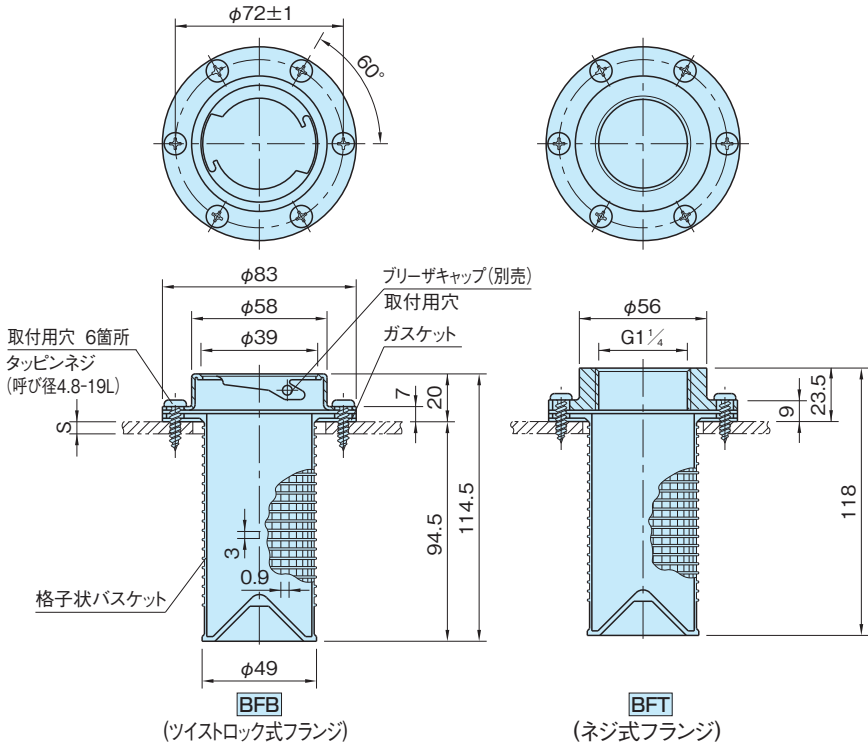

## BFB (ツイストロック式フランジ)

| 品番  | 質量 (g) |
|-----|--------|
| BFB | 125    |

## BFT (ネジ式フランジ)

| 品番  | 質量 (g) |
|-----|--------|
| BFT | 105    |

### 特長

ガスケットがオイル漏れを防ぎます。

### 注意事項

- ・水タンクへのご使用は樹脂が吸水し膨張する為、避けてください。
- ・ガンリン、アルコールの使用はできません。

### 技術データ

使用温度: max.90°C min.0°C

### 別売品 適用キャップ

| 品番  | 適用品番         | 適用品名       |
|-----|--------------|------------|
| BFB | BR-39B       | ブリーザキャップ   |
|     | PR-39B       | プレッシャーキャップ |
| BFT | BM-1.1/4     | ブリーザキャップ   |
|     | BR-1.1/4T    | ブリーザキャップ   |
|     | PR-1.1/4T    | プレッシャーキャップ |
|     | VLHS-1.1/4FK | バルブキャップ    |
|     | VLHS-1.1/4EP | バルブキャップ    |
|     | CP-1.1/4     | オイルキャップ    |

**BM**/**BR** ブリーザキャップ (P. 806 参照)

**PR** プレッシャーキャップ (P. 812 参照)

**VLHS** バルブキャップ (P. 814 参照)

**CP** オイルキャップ (P. 820 参照)

## ■取付加工について

付属のタッピンネジで取付けされる場合、タンクの板厚Sに合わせて穴径を調整してください。

