

# NSH ソリッド ハンドル車

**NEW** 追加工  
承ります

Original ELESA Model VDT.

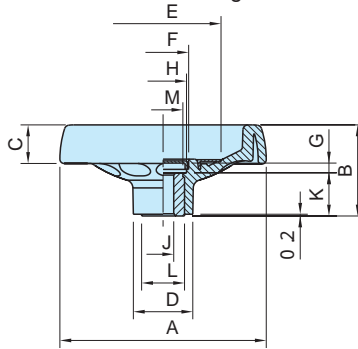

材質特性  
P\_905

ハンドル車	インサート	ボスキャップ	アルミプレート
ポリアミド(ガラス繊維強化) つや消しブラック	SUM22L 黒染め	ポリアセタール つや消しブラック	アルミニウム(A1080P) つや消しシルバー

品番	A	B	C	D	E	F	G	H	J (H7)	K	L	M	質量 (g)	価格
<b>NSH100</b>	100	49	22	32	54	28	5.5	26	10	22	22	20	155	2,400
<b>NSH160</b>	160	64	27	46	90	40	11	38	14	28	35	33	505	4,100
<b>NSH200</b>	200	68	30	51	110	52	9	50	20	31	40	36	730	6,400

### 特長

- ・耐衝撃性に富み、しかも酸、アルカリ、油脂のほとんどの薬品に優れた耐性を発揮する特殊樹脂材です。
- ・指かけ付きリム形状です。
- ・ボス穴の表は取付け後に付属品のキャップで簡単に被う事ができます。(はめ込む場合は均等に力を加え外す場合はキャップの外周付近を押し込んで、キャップを斜めにして取り外します)

### 注意事項

高温または多湿の条件下でご使用の場合は、樹脂の材料特性を劣化させる恐れがあります。

### 追加工

弊社にて追加工を承っております。標準機械部品カタログ(SME・004)P.S・82を参照ください。

### 技術データ

#### 機械強度

ハンドル車 外径	トルク伝達力 T(N・m)	耐衝撃強さ S(J)
100	180	21
160	400	25
200	600	35

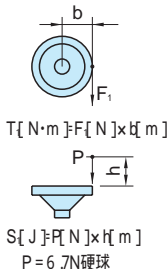

### 参照ページ

- ・標準品にて外径125mm及び、握り付きタイプをご用意しております。
- ・標準機械部品カタログ(SME・004)P.22をご覧ください。

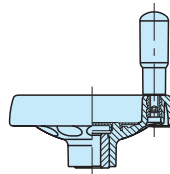

**SH**  
(回転握り付き)

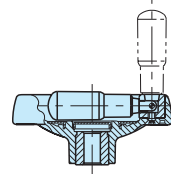

**SH-F**  
(折り曲げ回転握り付き)

品番	価格
<b>NSH125</b>	2,700

握り
ポリアミド つや消しブラック

回転握り付き		折り曲げ回転握り付き	
品番	価格	品番	価格
<b>SH100</b>	3,500	<b>SH100F</b>	6,500
<b>SH125</b>	3,700	<b>SH125F</b>	6,600
<b>SH160</b>	5,200	<b>SH160F</b>	8,000
<b>SH200</b>	7,600	<b>SH200F</b>	10,400