

DGKA **ダイヤル グリル ノブ(アンカーピンタイプ)**

IP65 材質特性 P.1175

Original ELESA Model MBT

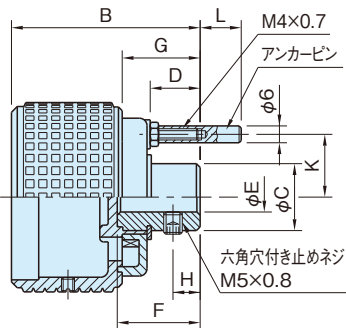
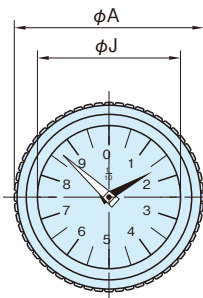

★One Point★
保護等級IP65採用

ノブ、インジケータ	インサート	アンカーピン	文字盤	長針	短針
ポリアミド (ガラス繊維強化) つや消しブラック	SUM22L 黒染め	スチール	アルミニウム (A1050P)	赤色	黒色

サイズ	A	B	C	D	E (H7)	F	G	H	J	K	L	質量 (g)	
DGKA	60	59	55	18	10.5	8	20.5	18.5	5	42	19	14.5	180
	80	79	58	30	12	10	22	20	6	60	28.5	13	350

サイズ	品番			回転方向	価格	
	目盛数 10	目盛数 20	目盛数 30			
DGKA	60	DGKA60R-1/10	DGKA60R-1/20	DGKA60R-1/30	時計回り	11,200
		DGKA60L-1/10	DGKA60L-1/20	DGKA60L-1/30	反時計回り	11,200
	80	DGKA80R-1/10	DGKA80R-1/20	DGKA80R-1/30	時計回り	12,500
		DGKA80L-1/10	DGKA80L-1/20	DGKA80L-1/30	反時計回り	12,500

特長

インジケータはエンブラダイヤルインジケータ (PDA) を使用しています。

注意事項

- 本製品はインジケータ付きです。(個別にて出荷)
- インジケータのガタつきを抑えるため、挿入の際若干きつことがあります。
- インジケータはノブ側面にある止めネジで固定します。
- ノブのみの取扱いは行っておりません。
- 機械フレームにアンカーピン用のφ6穴加工が必要です。
- シャフトがスラスト(軸)方向に動く場合は、ご使用になれません。

技術データ

■適用ダイヤルインジケータ

ハンドル	インジケータ	目盛数
DGKA60	PDA50R/L	10、20、30
DGKA80	PDA70R/L	

参照ページ

- 取付方法は次頁をご覧ください。
- PDAにつきましてはWEB限定製品のPDAをご覧ください。
- IP65につきましては標準機械部品カタログ(SME-005) P.1174をご覧ください。